

Uchwała Nr ~~XXXVI~~/198/2013  
Rady Powiatu Ząbkowickiego  
z dnia ~~28.11.2013~~ r. ....

w sprawie: przyjęcia Strategii Rozwiązywania Problemów Społecznych dla Powiatu Ząbkowickiego na lata 2014-2020

Na podstawie art. 12 pkt 11 ustawy z dnia 5 czerwca 1998 r. o samorządzie powiatowym (Dz. U. z 2013 r. poz. 595 ze zm.) oraz art. 19 pkt 1 ustawy z dnia 12 marca 2004 r. o pomocy społecznej (Dz. U. z 2013 r. poz. 182 ze zm.) po przeprowadzeniu konsultacji z gminami Powiatu Ząbkowickiego - uchwała, co następuje:

§ 1

Przyjmuje się Strategię Rozwiązywania Problemów Społecznych dla Powiatu Ząbkowickiego na lata 2014-2020, stanowiącą załącznik do niniejszej uchwały.

§ 2

Wykonanie uchwały powierza się Zarządowi Powiatu.

§ 3

Uchwała wchodzi w życie z dniem podjęcia.

Radca Prawny

mgr *Maria Mrukowicz*  
Lp. 276 Wk



PRZEWODNICZĄCA RADY

*Grażyna Orczyk*

Uzasadnienie do uchwały Nr XXXVI/198/2013

Rady Powiatu Ząbkowickiego

z dnia 28.11.2013r.

Zgodnie z art. 19 pkt. 1 ustawy z dnia 12 marca 2004 roku o pomocy społecznej do zadań własnych powiatu należy opracowanie i realizacja powiatowej strategii rozwiązywania problemów społecznych, ze szczególnym uwzględnieniem programów pomocy społecznej, wspierania osób niepełnosprawnych i innych, których celem jest integracja osób i rodzin z grup szczególnego ryzyka – po konsultacji z właściwymi terytorialnie gminami.

Niniejszy dokument stanowi opracowanie Strategii Rozwiązywania Problemów Społecznych dla Powiatu Ząbkowickiego na lata 2014–2020. Podstawą do podjęcia działań związanych z tworzeniem dokumentu były następujące przesłanki:

- zakończenie okresu obowiązywania dotychczasowej Strategii przyjętej na lata 2007-2013,
- zaktualizowanie diagnozy demograficzno – społecznej mieszkańców Powiatu Ząbkowickiego,
- uaktualnienie analizy SWOT,
- aktualizacja dokumentu w zakresie: celów strategicznych i operacyjnych, kierunków niezbędnych działań oraz wskaźników ich realizacji,
- wyzwania związane z efektywniejszą realizacją celów polityki społecznej w powiecie.

Powiatowe Centrum Pomocy Rodzinie  
ul. B. Prusa 5  
57-200 ZĄBKOWICE ŚLĄSKIE  
tel. 074 815 60 00, 074 815 68 28  
fax 074 815 73 16

Ząbkowice Śląskie, ... 11.11.2013 r.

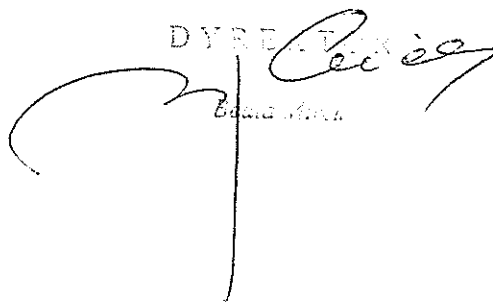
DYREKTOR  
  
Ewa Włoch

Załącznik Nr 1 do Uchwały  
Nr XXXVI/163/2013 z dnia 28.11.2013r.  
Rady Powiatu Ząbkowickiego  
w sprawie przyjęcia Strategii Rozwiązywania  
Problemów Społecznych dla Powiatu Ząbkowickiego  
na lata 2014-2020

# Strategia Rozwiązywania Problemów Społecznych dla Powiatu Ząbkowickiego na lata 2014 – 2020



Ząbkowice Śląskie, 28 listopada 2013

## Wstęp

Strategia Rozwiązywania Problemów Społecznych dla Powiatu Ząbkowickiego jest odpowiedzią na potrzebę stworzenia spójnego systemu pomocy osobom zagrożonym wykluczeniem społecznym. Wytycza ona również kierunki działania w celu osiągnięcia pomyślnych warunków dla rozwoju społeczności lokalnej. Adresatem strategii jest społeczność zamieszkała na terenie Powiatu Ząbkowickiego.

Strategia stanowi podstawę lokalnej polityki społecznej, której zadaniem jest zbudowanie w miarę spójnego i skutecznego systemu ochrony bezpieczeństwa socjalnego członków naszej społeczności tak, aby dać im możliwość i gwarancję zaspokojenia różnorodnych potrzeb, dążeń, aspiracji i oczekiwań.

Podstawą rozwoju każdej społeczności jest jej zdolność stawiania i realizowania celów oraz potrzeb w taki sposób, by zapewnić przeżycie i samorealizację jej członków. Zasadne jest zatem budowanie systemu opartego na działalności potencjałów środowiska lokalnego i wykorzystanie, w związku z tym, w większym stopniu organizacji pożytku publicznego.

Pracę nad opracowaniem strategii poprzedziła analiza sytuacji społecznej powiatu. Dokument ten uwzględnia stan jednostek pomocy społecznej o charakterze lokalnym oraz zasoby powiatu, na które składają się nie tylko formalne, ale i nieformalne grupy, organizacje i stowarzyszenia.

Dokument ten opracował Zespół powołany przez Zarząd Powiatu. Na etapie opracowywania dokument ten był konsultowany z przedstawicielami środowisk związanych z pomocą społeczną oraz samorządami gminnymi.

## Metodologia

Strategię rozwiązywania problemów społecznych opracowano przyjmując metodę społeczno - ekspercką.

W skład zespołu ds. opracowania strategii, którego pracami kierował Pan Ryszard Nowak Wicestarosta Ząbkowicki, decyzją Zarządu Powiatu Ząbkowickiego powołani zostali:

- Agnieszka Gnach - Radna Powiatu Ząbkowickiego
- Beata Mirek – Dyrektor Powiatowego Centrum Pomocy Rodzinie w Ząbkowicach Śląskich
- Irena Balikowska – Dyrektor Powiatowego Urzędu pracy w Ząbkowicach Śląskich
- Dorota Kościk – Dyrektor Powiatowego Centrum Poradnictwa Psychologiczno-Pedagogicznego i Doskonalenia Nauczycieli w Ząbkowicach Śląskich
- Mirosława Patris-Cyganek – Dyrektor Domu Dziecka „Jutrzenka” w Bardzie
- Dorota Sierka - Dyrektor Domu Pomocy Społecznej w Ząbkowicach Śląskich
- s. Iwona Frendenberg - Dyrektor Ośrodka Interwencji Kryzysowej w Bardzie
- Bartosz Roman - Inspektor ds. zamówień publicznych i ochrony zdrowia Starostwa Powiatowego w Ząbkowicach Śląskich
- Kinga Grabowa – Kierownik Wydziału Promocji, Oświaty i Rozwoju Starostwa Powiatowego w Ząbkowicach Śląskich
- Tomasz Krzeszowiec – Starszy inspektor ds. tworzenia i koordynacji programów w zakresie rozwiązywania problemów społecznych w Powiatowym Centrum Pomocy Rodzinie w Ząbkowicach Śląskich
- Elżbietę Tarapacką - Kierownika Ośrodka Pomocy Społecznej w Ziębicach – jako przedstawiciela Ośrodków Pomocy Społecznej z terenu powiatu ząbkowickiego
- Włodzimierza Biniasia – przewodniczącego Powiatowej Społecznej Rady ds. Osób Niepełnosprawnych w Ząbkowicach Śląskich

W wyniku prac Zespołu określona została misja, czyli główny kierunek, w jakim powinien iść rozwój społeczności lokalnej. Osiągnięcie określonej w niniejszym dokumencie misji jest priorytetem działania w obszarze polityki społecznej.

Zespół uzgodnił, iż strategia powinna opierać się na siedmiu celach strategicznych, których rozwiązanie ma najistotniejszy wpływ na poprawę sytuacji społecznej mieszkańców Powiatu Ząbkowickiego.

Każdy z siedmiu najistotniejszych celów strategicznych został poddany analizie, na podstawie, której określono szczegółowe zadania do zrealizowania, w celu osiągnięcia misji.

Cele strategiczne i operacyjne zawarte w strategii rozwiązywania problemów społecznych odnoszą się do podstawowych wartości polityki społecznej oraz podstawowych praw człowieka, do których zaliczamy prawo do godnego życia, prawo do pracy, prawo ochrony zdrowia, prawo do edukacji oraz zabezpieczenia społecznego.

# Diagnoza

## 1. Informacje ogólne

Powiat Ząbkowicki jest położony w południowo - wschodniej części województwa dolnośląskiego, pomiędzy Górami Złotymi, Bardzkimi i Sowimi, a wzgórzami Niemczańsko - Strzebińskimi. Powiat Ząbkowicki graniczy z Powiatem Kłodzkim, Dzierżoniowskim, Strzebińskim, Nyskim (województwo opolskie) i Republiką Czeską. Przez powiat przepływa rzeka Nysa Kłodzka.

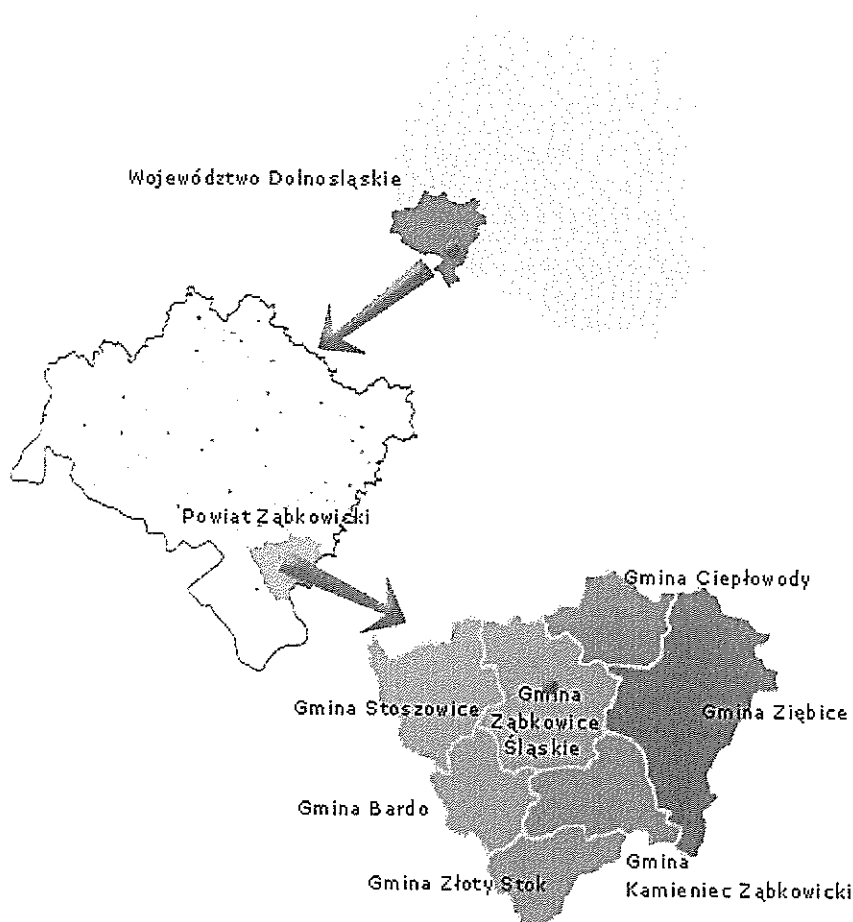

Źródło: [www.zabkowice-powiat.pl](http://www.zabkowice-powiat.pl), 12.08.2013 r.

Powierzchnia powiatu wynosi 801,75 km<sup>2</sup>, co stanowi 4% powierzchni województwa dolnośląskiego. Największą powierzchniowo gminą Powiatu jest gmina Ziębice (222,2 km<sup>2</sup>), najmniejszą gmina Barda (73,4 km<sup>2</sup>). Powiat Ząbkowicki składa się z 7 gmin: Barda, Ciepłowody, Kamieniec Ząbkowicki, Stoszowice, Ząbkowice Śląskie, Ziębice i Złoty Stok.

**Wykres 1. Powierzchnia gmin powiatu ząbkowickiego.**

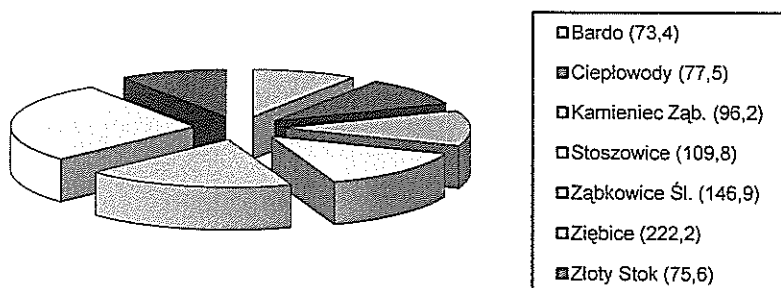

Przez Ziemię Ząbkowicką przebiegają ważne szlaki komunikacyjne ze wschodu na zachód (droga krajowa nr 46 Gliwice-Kłodzko) i z północy na południe (droga krajowa nr 8 Wrocław-Kudowa Zdrój).

Głównymi kierunkami rozwoju Powiatu Ząbkowickiego są: rolnictwo, rozwój małych i średnich firm usługowo - handlowo - produkcyjnych oraz odgrywająca z roku na rok coraz większą rolę turystyka.

## 2. Ludność<sup>1</sup>

Ludność powiatu ząbkowickiego wg danych Głównego Urzędu Statystycznego wynosiła na koniec roku 2012 – 68.334<sup>2</sup> mieszkańców.

**Wykres 2. Ludność gmin powiatu ząbkowickiego.**

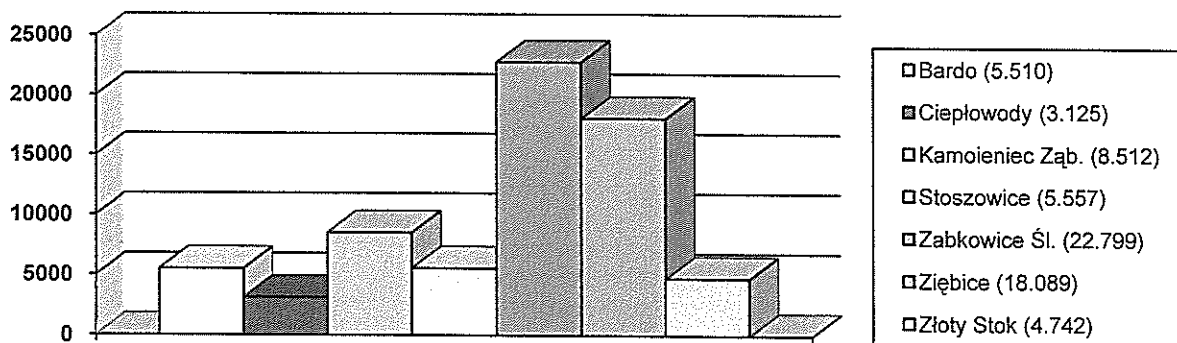

Spośród 68.334 mieszkańców powiatu ząbkowickiego 30.712 zamieszkuje w mieście, natomiast 37.622 na wsi. Mieszkańcy terenów wiejskich stanowią więc blisko 55% mieszkańców.

W podziale mieszkańców ze względu na płeć istnieje niewielka dysproporcja, na 33.210 mężczyzn przypada 35.124 kobiet.

Gęstość zaludnienia na terenie powiatu ząbkowickiego wynosi ponad 85 osób/km<sup>2</sup>.

<sup>1</sup> Dane dotyczące „ludności powiatu” opracowane zostały na podstawie danych statystycznych GUS. Część z podanych danych dotyczy roku 2012.

<sup>2</sup> Źródło: GUS, www.stat.gov.pl, 12.08.2013 r., Stan na dzień 30 czerwca 2012 r.

**Tabela 1. Ludność gmin powiatu ząbkowickiego wg płci oraz miejsca zamieszkania.**

Wyszczególnienie	Ogółem	Mężczyźni	Kobiety	Miasta			Wieś		
				O	M	K	O	M	K
Gm. Bardo	5.510	2.705	2.805	2.736	1.315	1.421	2.774	1.390	1.384
Gm. Ciepłowody	3.125	1.552	1.573	-	-	-	3.125	1.552	1.573
Gm. Kamieniec	8.512	4.195	4.317	-	-	-	8.512	4.195	4.317
Gm. Stoszowice	5.557	2.720	2.837	-	-	-	5.557	2.720	2.837
Gm. Ząbkowice	22.799	10.893	11.906	15.835	7.425	8.410	6.964	3.468	3.496
Gm. Ziębice	18.089	8.851	9.238	9.200	4.396	4.804	8.889	4.455	4.434
Gm. Złoty Stok	4.742	2.294	2.448	2.941	1.415	1.526	1.801	879	922
<b>Powiat</b>	<b>68.334</b>	<b>33.210</b>	<b>35.124</b>	<b>30.712</b>	<b>14.551</b>	<b>16.161</b>	<b>37.622</b>	<b>18.659</b>	<b>18.963</b>

Źródło GUS: www.stat.gov.pl – 12.08.2013 r., Stan na dzień 31 grudnia 2012 r.

**Wykres 3. Struktura wieku ludności powiatu ząbkowickiego.**

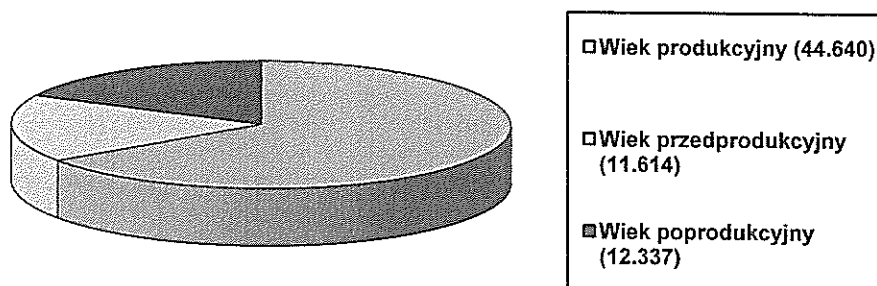

Źródło: www.stat.gov.pl, 12.08.2013 r., stan na dzień 30 czerwiec 2012 r.

**Tabela 2. Ludność powiatu wg prognozy GUS.**

Powiat	2002	2007	2012
ząbkowicki	70.406	68.943	68.334

Źródło GUS: www.stat.gov.pl, 12.08.2013 r.

Analizując dane statystyczne udostępnione przez GUS można stwierdzić, że liczba ludności powiatu w ostatnim okresie ulegała systematycznemu zmniejszaniu się. W roku 2002 ludność powiatu ząbkowickiego przekraczała 70 tysięcy, w roku 2004 spadła do poziomu 69.833, a w 2007 r. liczba mieszkańców powiatu wynosiła 68.943. Aktualnie liczba mieszkańców powiatu zmniejszyła się do poziomu 68.334 osób, co na przełomie 11 lat daje spadek o 2.072 osób.

Długoterminowa prognoza ludności opracowana przez GUS pokazuje, iż należy spodziewać się stałego zmniejszania się liczby mieszkańców powiatu na przestrzeni



kolejnych lat. Demografowie przewidują, że ludność powiatu w roku 2020 wynosić będzie ok. 67 tysięcy<sup>3</sup>.

W roku 2012 na terenie powiatu ząbkowickiego urodziło się 570 dzieci natomiast, odnotowano zgon 797 osób. Potwierdza to informacje o ujemnym przyroście naturalnym w powiecie ząbkowickim (-227 osób), który jest odzwierciedleniem sytuacji demograficznej w kraju.

**Tabela 3. Dane dot. Ilości urodzeń i zgonów na terenie powiatu ząbkowickiego w rozbięciu na poszczególne gminy w latach 2010 – 2012 na podstawie informacji przekazanej przez Urzędy Stanu Cywilnego.**

Rok	2010	2011	2012
<b>Gmina Ząbkowice Śląskie</b>	<b>-73</b>	<b>-44</b>	<b>-116</b>
Urodzenia	193	201	158
Zgony	266	245	274
<b>Gmina Stoszowice</b>	<b>-8</b>	<b>-2</b>	<b>0</b>
Urodzenia	51	63	54
Zgony	43	65	54
<b>Gmina Ciepłowody</b>	<b>-11</b>	<b>+1</b>	<b>+4</b>
Urodzenia	26	34	29
Zgony	37	33	25
<b>Gmina Kamieniec Ząbkowicki</b>	<b>-24</b>	<b>+2</b>	<b>-23</b>
Urodzenia	83	97	80
Zgony	107	95	103
<b>Gmina Bardo</b>	<b>-16</b>	<b>-5</b>	<b>-3</b>
Urodzenia	46	51	59
Zgony	62	56	62
<b>Gmina Złoty Stok</b>	<b>-13</b>	<b>-20</b>	<b>-22</b>
Urodzenia	52	49	44
Zgony	65	69	66
<b>Gmina Ziębice</b>	<b>-69</b>	<b>-56</b>	<b>-67</b>
Urodzenia	168	164	146
Zgony	237	220	213
<b>Powiat Ząbkowicki</b>	<b>-198</b>	<b>-124</b>	<b>-227</b>
<b>Urodzenia</b>	<b>619</b>	<b>659</b>	<b>570</b>
<b>Zgony</b>	<b>817</b>	<b>783</b>	<b>797</b>

<sup>3</sup> Prognoza ludności GUS, www.stat.gov.pl , 19.08.2013 r.

### 3. Bezrobocie

Bezrobotni na terenie powiatu stanowili na zakończenie 2012 r. ok. 7,9% mieszkańców powiatu. Na dzień 31.12.2012 roku w Powiatowym Urzędzie Pracy w Ząbkowicach Śląskich zarejestrowanych było 5.409 osób bezrobotnych.

*Wykres 4. Udział liczby osób bezrobotnych w ogólnej liczbie osób w wieku produkcyjnym (44.640 osób).*

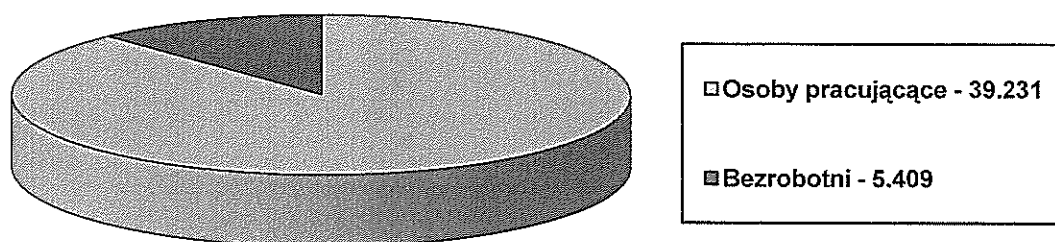

W roku 2012 odnotowano spadek liczby zarejestrowanych osób bezrobotnych w porównaniu do roku 2010. W roku 2003 liczba osób pozbawionych zatrudnienia wynosiła 8.567, w 2005 – 8.010, w 2010 – 5.437, a w 2012 – 5.409 osób. W porównaniu z rokiem 2010 liczba osób bezrobotnych zmniejszyła się o 28 osób, ale porównując z 2003 r. to liczba zarejestrowanych osób bezrobotnych zmniejszyła się o 3.158 osób. Aktualnie liczba osób bezrobotnych zmniejszyła się w odniesieniu do 31 grudnia 2012 r., na dzień 31 lipca 2013 r. liczba ta była mniejsza o 285 osób.

Choć w statystykach można zauważyć pozytywną tendencję dotyczącą zmniejszania się liczby bezrobotnych to niepokoić powinien fakt, iż stopa bezrobocia w powiecie ząbkowickim przekracza znacznie średnią krajową i wojewódzką. Stopa bezrobocia wynosiła w województwie dolnośląskim na koniec 2012 roku 13,5%, i była wyższa od krajowej, która wynosiła 13,4%. Oznacza to, że stopa bezrobocia w powiecie ząbkowickim przekracza o 9,3 punktów procentowych średnią wojewódzką i o 9,4% średnią krajową.

*Tabela 4. Liczba bezrobotnych oraz stopa bezrobocia w powiecie ząbkowickim\**

ROK (stan na 31 grudnia)	Bezrobotni	Stopa bezrobocia (w % aktywnych zawodowo)
2009	4.670	18,9
2010	5.437	22,7
2011	5.172	22,0
2012	5.409	22,8
stan na 31 lipca 2013	5.124	21,8

Źródło: <http://pup.zabkowice.slaskie.sisco.info> 22.08.2013 r.

\* Na wykresie zaprezentowany jest stan za koniec grudnia danego roku. Za wyjątkiem roku 2013, dane z tego roku obrazują stan na dzień 31 lipca 2013 r.

Z danych podanych przez Powiatowy Urząd Pracy wynika, że stopa bezrobocia i liczba bezrobotnych w ostatnich latach wygląda w miarę stabilnie i oscyluje na poziomie nie większym niż 5.500 osób bezrobotnych.

Wykres 5. Bezrobocie w powiecie ząbkowickim w latach 2006 – 2012\*

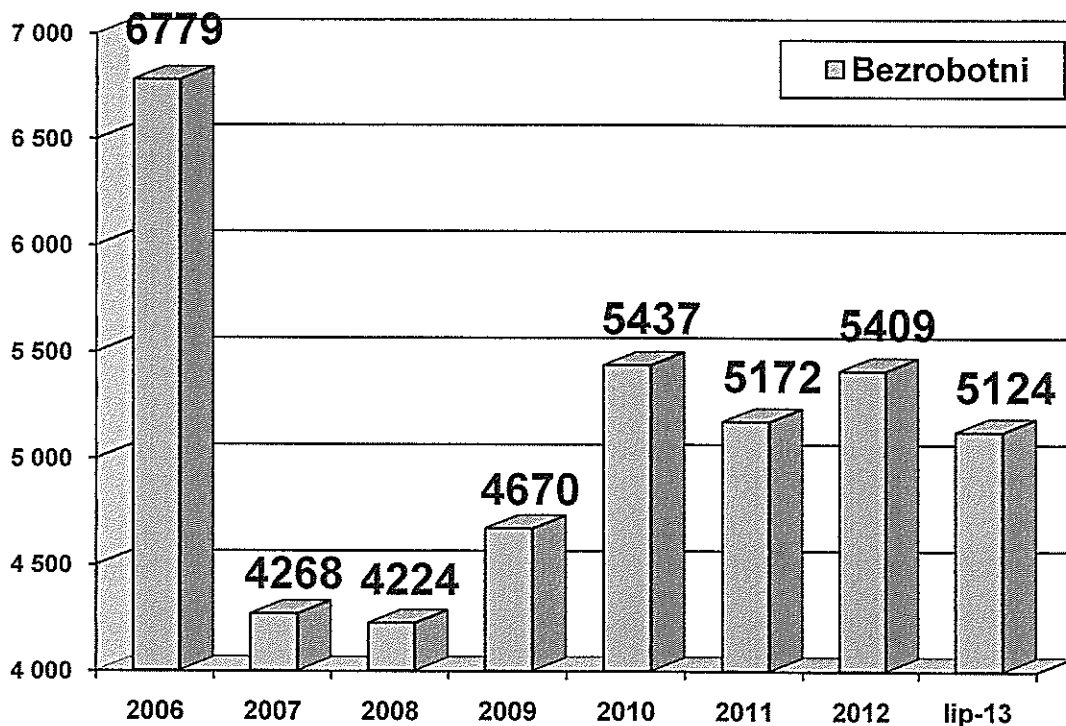

Źródło: <http://pup.zabkowice.slaskie.sisco.info> 22.08.2013 r.

\* Na wykresie zaprezentowany jest stan za koniec grudnia danego roku. Za wyjątkiem roku 2013, dane z tego roku obrazują stan na dzień 31 lipca 2013 r.

Dzięki wykorzystaniu środków unijnych wzrosła liczba szkoleń grupowych dla bezrobotnych.

Tabela 5. Środki pozyskane przez Powiatowy Urząd Pracy na aktywne formy przeciwdziałania bezrobociu w latach 2000 – 2013.

Rok	Ogółem	Z tego			
		Algorytm*	EFS	PFRON	Inne programy
2007	7.351.400,00	5.516.500,00	1.108.100,00	-	726.800,00
2008	10.440.200,35	4.132.000,00	2.539.000,00	329.400,35	3.439.800,00
2009	17.214.782,36	3.923.000,00	3.177.800,00	465.682,36	9.648.300,00
2010	24.607.634,94	8.004.900,00	4.310.400,00	299.434,94	11.992.900,00
2011	7.514.100,00	3.996.000,00	2.096.000,00	455.000,00	967.100,00
2012*	12.601.921,01	4.630.700,00	2.493.500,00	634.340,01	4.843.381,00
2013	11.225.156,00	5.015.500,00	4.516.200,00	543.456,00	1.150.000,00

\* rok 2012 – inne programy – obejmuje:

a) projekt pilotażowy na lata 2012-2013 – kwota projektu 1.823.220,00 zł

b) projekt POKL 6.1.1. konkurs otwarty – kwota ogólna projektu na lata 2012-2014 to 1.787.339,00 zł w tym PUP 1.055.061,00 zł

- c) projekt POKL 6.2.1. konkurs otwarty kwota ogólna projektu na lata 2012-2013 to 1.632.339,77 zł w tym PUP 177.100,00 zł
- d) projekty finansowane ze środków Funduszu Pracy w kwocie 1.788.000,00 zł w w/w rubryce ujęto kwotę dla Powiatowego Urzędu Pracy

Zwiększyła się także liczba ofert pracy w odniesieniu do 2010 r., co wiąże się z napływem inwestorów, którzy tworzą nowe miejsca pracy. Duży wpływ na zwiększenie liczby ofert pracy miało powstanie nowych zakładów pracy na terenie naszego Powiatu w 2010 r. i 2011 r. Swoją pozytywną rolę odegrały w tej dziedzinie również zakłady ulokowanych w gminie Kobierzyce oraz powstałe nowe zakłady pracy w okolicach Bielawy i Dzierżoniowa. Wszystko to wpłynęło pozytywnie na nasz lokalny rynek pracy.

**Tabela 6. Dane dotyczące osób korzystających z różnych form aktywizacji zawodowej w latach 2010 – 2012**

ROK	2010	2011	2012
Liczba osób korzystających z różnych form aktywizacji zawodowej w tym z:	3.159	1.206	1.472
stażu	1.016	505	629
prac interwencyjnych	55	56	58
robót publicznych	1.137	399	462
szkoleń:	461	101	159
w tym osoby niepełnosprawne	52	9	19
Liczba osób, które podjęły zatrudnienie po skorzystaniu z form aktywizacji zawodowej	2.266	729	768

Liczba osób bezrobotnych z prawem do zasiłku wynosiła w 2012 roku 1.130 osób, co stanowiło 20,9% wszystkich zarejestrowanych osób bezrobotnych. Oznacza to, że tylko średnio, co piąta osoba bezrobotna otrzymuje świadczenie finansowe z Powiatowego Urzędu Pracy.

W strukturze wiekowej osób bezrobotnych największą grupę stanowią osoby w wieku 25 – 34 lata. A więc osoby nie posiadające dużego doświadczenia zawodowego oraz absolwenci wyższych uczelni. Następną pod względem wielkości grupę osób bezrobotnych stanowią osoby w przedziale wiekowym 45 - 54 lata. Oznacza to, iż w powiecie ząbkowickim problem bezrobocia dotyczy zróżnicowanych grup wiekowych.

W ostatnim czasie wzrosła liczba osób bezrobotnych z wyższym wykształceniem. W roku 2012 było ich 453 osoby. Jednakże, największą grupę bezrobotnych stanowią osoby z wykształceniem gimnazjalnym i poniżej.

W grupie bezrobotnych kobiety stanowią 47,3% bezrobotnych, poziom bezrobocia wśród kobiet w ostatnich latach utrzymywał się na podobnym poziomie i przekraczał 50% ogółu bezrobotnych.

Dokonując analizy danych statystycznych można stwierdzić, iż problem bezrobocia dotyka w większym stopniu ludność zamieszkałą na wsi. Osoby zamieszkujące tereny wiejskie stanowiły 56,1% ogólnej liczby zarejestrowanych osób bezrobotnych. Biorąc dodatkowo pod uwagę zjawisko ukrytego bezrobocia na wsi, które występuje na terenie

całego kraju, można stwierdzić, że bezrobocie jest poważnym problemem społecznym występującym na wsiach.

**Tabela 7. Dane dotyczące zarejestrowanych osób bezrobotnych w latach 2010 – 2012**

<b>ROK</b>	<b>2010</b>	<b>2011</b>	<b>2012</b>
<b>Zarejestrowani bezrobotni</b>	5.437	5.172	5.409
<b>w tym:</b>			
poprzednio pracujący	4.386	4.280	4.570
dotychczas niepracujący	1.051	892	839
z prawem do zasiłku	1.093	1.111	1.130
kobiety	2.595	2.581	2.558
zamieszkali na wsi	3.224	2.948	3.035
<b>Z wykształceniem:</b>			
wyższym	358	402	453
policealnym i średnim zawodowym	1.258	1.236	1.297
ogólnokształcącym	600	558	528
zasadniczym zawodowym	1.515	1.454	1.535
gimnazjalnym i poniżej	1.706	1.522	1.596
<b>wg wieku</b>			
18-24	1.180	991	971
25-34	1.481	1.518	1.499
35-44	963	1.006	1.084
45-54	1.156	1.017	1.093
55-59	510	485	567
60-64	147	155	195
<b>wg stażu pracy</b>			
do 1 roku	961	849	883
1-5 lat	1.151	1.205	1.232
5-10 lat	729	727	775
10-20 lat	822	794	868
20-30 lat	549	505	593
30 lat i więcej	174	200	219
Bez stażu	1.051	892	839

Źródło: Powiatowy Urząd Pracy w Żąbkowicach Śląskich

Analiza danych na temat bezrobocia opracowanych przez Powiatowy Urząd Pracy oraz informacji o sytuacji demograficznej kraju udostępnianych przez GUS pozwala na wysunięcie hipotezy, iż poziom bezrobocia w powiecie żąbkowickim będzie się stopniowo i aczkolwiek nieznacznie zmniejszał. Wpływ na prognozowane obniżanie się liczby bezrobotnych będzie miała między innymi stale zwiększająca się liczba ofert pracy oraz niż demograficzny.

**Tabela 8. Dane dotyczące ofert pracy w latach 2010 – 2012**

ROK	2010	2011	2012
Liczba ofert pracy	3.956	1.894	2.047
w tym praca sezonowa:	11	0	0

Źródło: Powiatowy Urząd Pracy w Ząbkowicach Śląskich

#### 4. Niepełnosprawność

Osoby niepełnosprawne są szczególnie zagrożone zjawiskiem wykluczenia społecznego, dlatego problemy środowiska osób niepełnosprawnych powinny znaleźć szczególną uwagę przy opracowywaniu planów i programów rozwoju powiatu ząbkowickiego.

Osoby niepełnosprawne według ustawy o pomocy społecznej to osoby, których stan fizyczny, psychiczny lub umysłowy powoduje trwałe lub okresowe utrudnienie, ograniczenie bądź uniemożliwienie samodzielnej egzystencji.

Zgodnie z danymi powszechnego spisu ludności przeprowadzonego w roku 2002 na terenie Powiatu Ząbkowickiego na stałe zamieszkiwało **13.616** osoby niepełnosprawne, co stanowi około 17,34% ogółu ludności.

**Wykres 6. Osoby niepełnosprawne zamieszkujące na terenie powiatu ząbkowickiego w podziale ze względu na wiek**

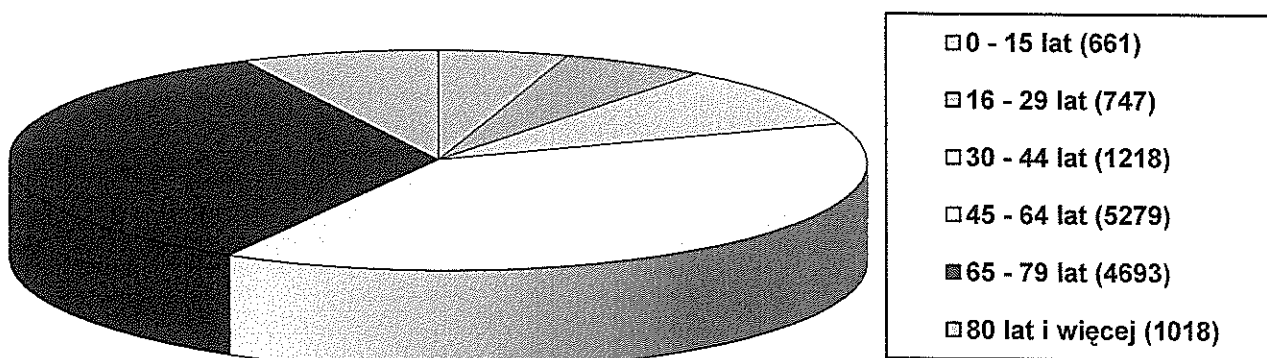

Źródło: *Narodowy Spis Powszechny ludności i mieszkań. Powszechny spis rolny 2002, Podstawowe informacje ze spisów powszechnych.* Urząd Statystyczny we Wrocławiu, 2003 rok, s. 25

Struktura podziału osób niepełnosprawnych ze względu na wiek ukazuje, iż problem niepełnosprawności dotyka w największym stopniu osoby powyżej 45 roku życia oraz seniorów po 65 roku życia, osoby w przedziale powyżej 65 roku życia stanowią ok. 40% wszystkich osób niepełnosprawnych.

Analizując dane opracowane przez Powiatowy Zespół ds. Orzekania o stopniu Niepełnosprawności w Dzierżoniowie, który obsługuje mieszkańców powiatu ząbkowickiego,

można stwierdzić, iż w ostatnim okresie czasu wzrasta liczba osób legitymujących się orzeczeniem o stopniu niepełnosprawności, w tym dzieci i młodzieży niepełnosprawnej.

**Wykres 7. Liczba wydanych orzeczeń o stopniu niepełnosprawności w latach 2010 - 2012 w rozbiciu na kobiety, mężczyźni oraz dzieci i młodzieży.**

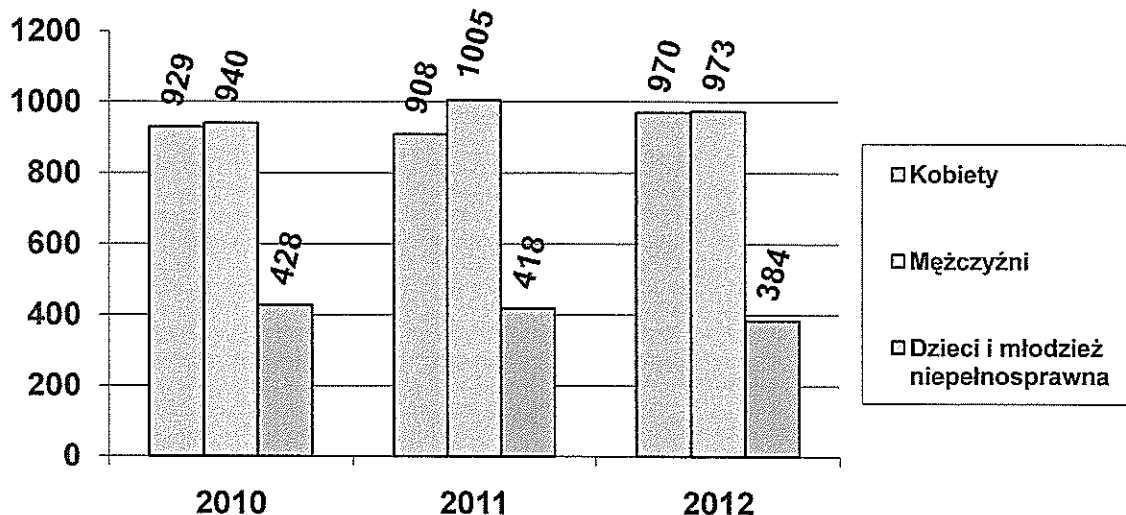

W 2010 roku Zespół wydał 1.869 orzeczeń, w 2011 roku liczba ta wzrosła do 1.913, a w 2012 roku były to już 1.943 orzeczenia. Średnia liczba wniosków rozpatrywanych rocznie przez Powiatowy Zespół ds. Orzekania nie spada poniżej poziomu 1.900 wniosków.

**Tabela 9. Dane dotyczące ilości orzeczeń o stopniu niepełnosprawności wydanych dla mieszkańców Powiatu Ząbkowickiego przez Powiatowy Zespół ds. Orzekania o Stopniu Niepełnosprawności w Dzierżoniowie.**

Lp.	Wyszczególnienie	Liczba w poszczególnych latach		
		2010	2011	2012
1	Ilość wydanych orzeczeń ogółem	1.869	1.913	1.943
2	w tym mężczyźni	940	1.005	973
3	w tym kobiety	929	908	970
4	w tym dzieci do lat 16	428	418	384
5	Liczba osób ze znacznym stopniem niepełnosprawności	410	484	552
6	Liczba osób z umiarkowanym stopniem niepełnosprawności	544	597	619
7	Liczba osób z lekkim stopniem niepełnosprawności	487	414	388

Badając przyczyny, dla których dorosłe osoby niepełnosprawne decydują się złożyć wniosek o wydanie orzeczenia można stwierdzić, iż najczęściej zamierzają się one ubiegać o zasiłek pielęgnacyjny, uzyskaniu odpowiedniego zatrudnienia oraz o wsparcie w samodzielnej egzystencji tj. możliwość korzystania z usług socjalnych, opiekuńczych, terapeutycznych i rehabilitacyjnych.

**Tabela 10. Informacja o celu złożenia wniosku o wydanie orzeczenia o stopniu niepełnosprawności złożonego do Powiatowego zespołu ds. Orzekania o Stopniu Niepełnosprawności w latach 2011 - 2012.**

Cel złożenia wniosku	Liczba wniosków w poszczególnych latach	
	2011	2012
<b>Osoby powyżej 16 roku życia - razem</b>	<b>1.689</b>	<b>1.769</b>
w tym:		
Odpowiednie zatrudnienie	337	312
Szkolenie	1	1
Uczestnictwo w warsztatach terapii zajęciowej	12	12
Konieczność zaopatrzenia w przedmioty ortopedyczne i środki pomocnicze	99	101
Korzystanie z systemu środowiskowego wsparcia w samodzielnej egzystencji (korzystanie z usług socjalnych, opiekuńczych, terapeutycznych i rehabilitacyjnych)	289	262
Świadczenia pieniężne z pomocy społecznej – zasiłek stały	0	0
Zasiłek pielęgnacyjny	497	563
Korzystanie z karty parkingowej	144	180
Inne jakie? – ulgi i uprawnienia	310	338
<b>Osoby przed 16 rokiem życia - razem</b>	<b>461</b>	<b>479</b>
w tym:		
Zasiłek pielęgnacyjny	461	476
Zasiłek stały	0	3
Inne (jakie?)	0	0

Ustawa z dnia 27 sierpnia 1997 roku o rehabilitacji zawodowej i społecznej oraz zatrudnianiu osób niepełnosprawnych (Dz. U. z 2011 r. Nr 127 poz. 741 z późn. zm.) określa, że część zadań z zakresu rehabilitacji zawodowej i społecznej jest realizowana ze środków Państwowego Funduszu Rehabilitacji Osób Niepełnosprawnych przez jednostki samorządu terytorialnego. Do zadań realizowanych przez samorządy powiatowe włączono: finansowanie w części lub w całości kosztów tworzenia i działania warsztatów terapii zajęciowej, dofinansowanie sportu, kultury, rekreacji i turystyki osób niepełnosprawnych oraz dofinansowania zaopatrzenia w sprzęt rehabilitacyjny, przedmioty ortopedyczne i środki pomocnicze. Powiat udziela także dofinansowania do uczestnictwa w turnusie rehabilitacyjnym oraz do likwidacji barier funkcjonalnych.

Zadania Powiatu w wyżej wymienionym zakresie realizuje Powiatowe Centrum Pomocy Rodzinie w Ząbkowicach Śląskich



Średnio rocznie zawieranych i finalizowanych jest około 50 umów na likwidację barier funkcjonalnych, które obejmują likwidację barier architektonicznych, technicznych i w komunikowaniu się.

Oznacza to, że wciąż istnieje zapotrzebowanie na pomoc finansową powiatu w tym zakresie.

**Wykres 8. Dane dotyczące realizacji zadań powiatu z zakresu likwidacji barier funkcjonalnych dla indywidualnych osób niepełnosprawnych.**

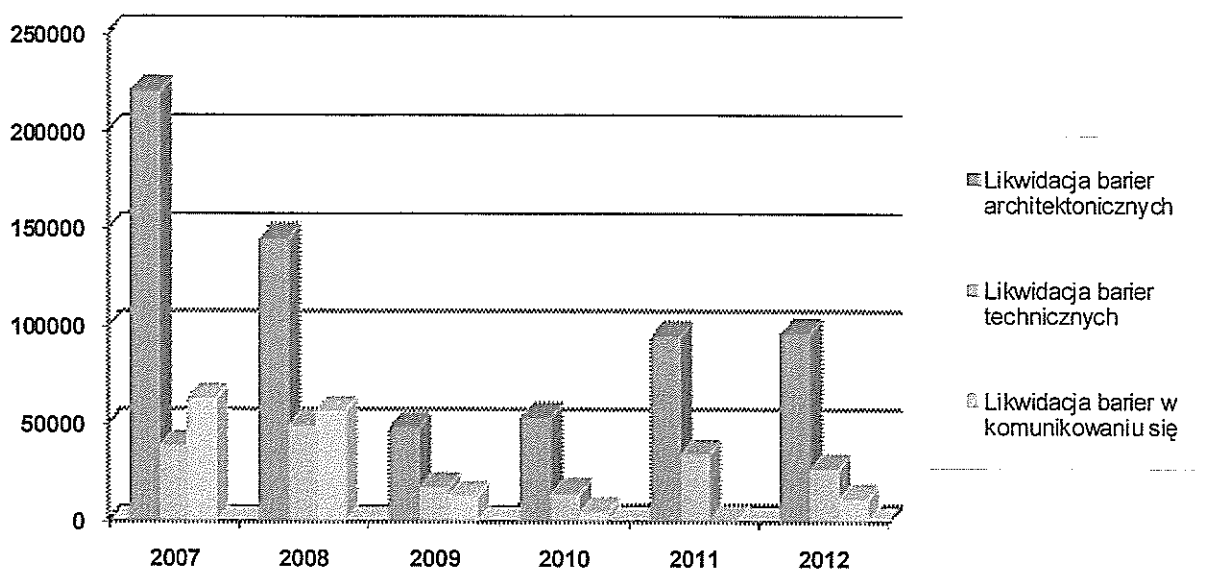

**Tabela 11. Dane dotyczące realizacji zadań powiatu z zakresu likwidacji barier funkcjonalnych dla indywidualnych osób niepełnosprawnych**

Wyszczególnienie	2007	2008	2009	2010	2011	2012
Likwidacja barier architektonicznych	219.709,12	144.531,19	47.890,57	52.608,00	94.294,00	95.894,41
Likwidacja barier technicznych	384.003,32	48.594,55	16.981,60	13.690,00	33.967,00	26.536,00
Likwidacja barier w komunikowaniu się	62.738,00	56.279,89	12.616,27	4.082,00	0,00	11.306,20

W ostatnich latach można było zaobserwować wzrost zapotrzebowania mieszkańców powiatu na dofinansowanie z środków PFRON do zakupu sprzętu rehabilitacyjnego, przedmiotów ortopedycznych i środków pomocniczych.

Z danych opracowanych przez Powiatowe Centrum Pomocy Rodzinie wynika, że z roku na rok wzrasta liczba składanych przez mieszkańców wniosków. W roku 2002 udzielono łącznie 85.622 zł. dofinansowania na ten cel, w roku 2006 kwota ta wyniosła już 259.450 zł., a w roku 2012, ze względu na ograniczone środki z PFRON, kwota ta wyniosła 133.736,61 zł.

Wysokość wypłaconego dofinansowania obrazuje jak wielkie jest zapotrzebowanie mieszkańców powiatu w tym zakresie. Analizując statystyki dotyczące niepełnosprawności sporządzone zarówno przez GUS jak i Powiatowy Zespół ds. Orzekania o Stopniu Niepełnosprawności oraz Powiatowe Centrum Pomocy Rodzinie można stwierdzić, że problem osób niepełnosprawnych stanowi jedną z ważniejszych kwestii społecznych na terenie powiatu ząbkowickiego.

*Wykres 9. Udzielone dofinansowanie do przedmiotów ortopedycznych i środków pomocniczych oraz sprzętu rehabilitacyjnego za 2012 rok w podziale na ilość osób*

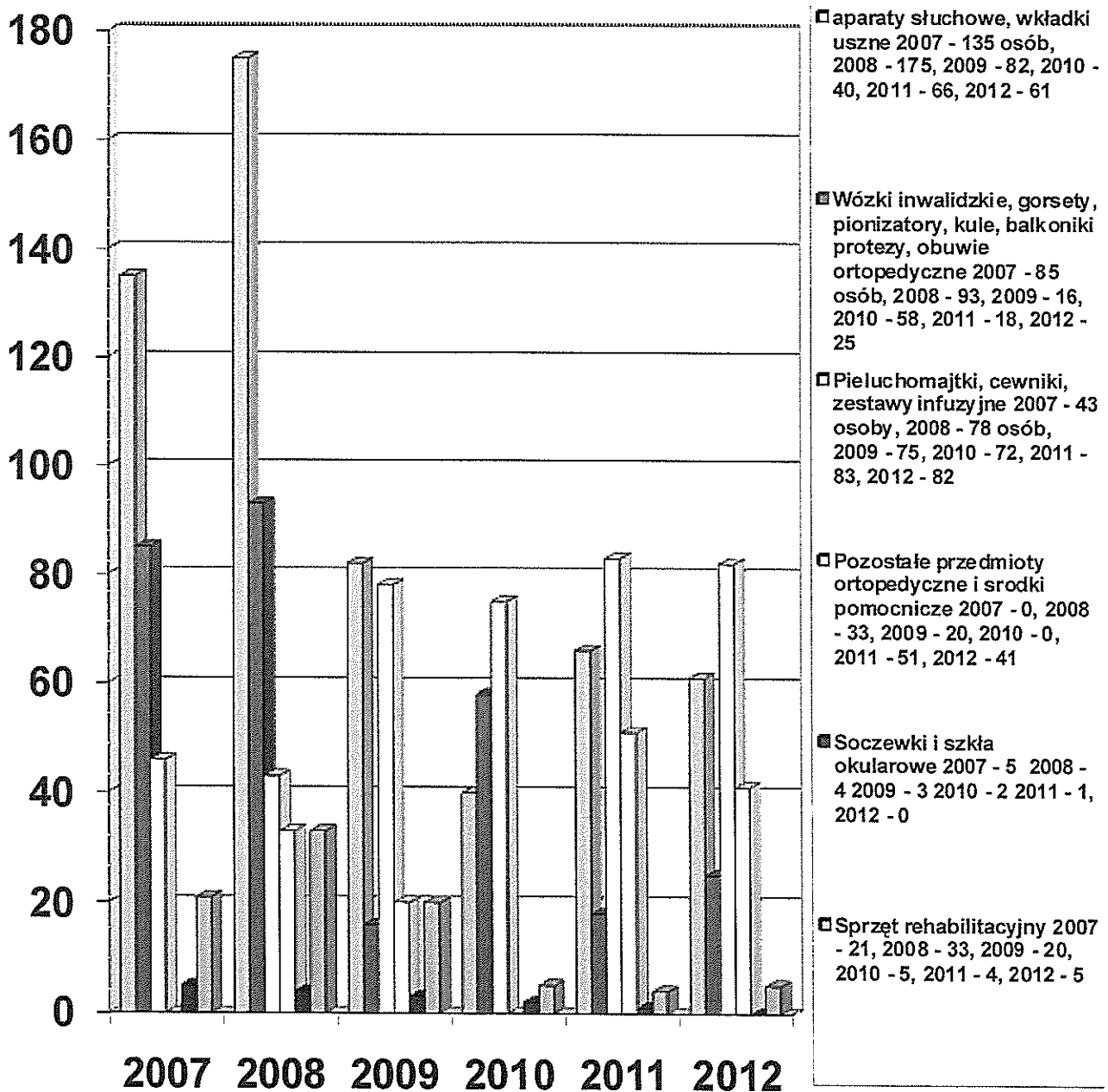

**Tabela 12. Dane dotyczące realizacji zadań powiatu z zakresu zaopatrzenia w sprzęt rehabilitacyjny, przedmioty ortopedyczne i środki pomocnicze.**

<b>l.p.</b>	<b>Nazwa przedmiotu ortopedycznego, środka pomocniczego, sprzętu rehabilitacyjnego</b>	<b>Ilość osób dorosłych korzystających z pomocy i kwota wypłacona</b>	<b>Ilość dzieci korzystających z pomocy i kwota wypłacona</b>
<b>2 0 1 2</b>			
1.	Aparaty słuchowe, wkładki uszne	52 osoby <b>31.609,50 zł</b>	9 dzieci <b>15.255,00 zł</b>
2.	Wózki inwalidzkie	23 osoby <b>30.190,00 zł</b>	2 dzieci <b>5.400,00 zł</b>
3.	Pieluchomajtki, cewniki, worki do zbiórki moczu, materace przeciwodleżynowe	71 osób <b>19.981,86 zł</b>	11 dzieci <b>2.789,20 zł</b>
4.	Protezy kończyn, głosu, powietrzne	19 osób <b>27.522,00 zł</b>	2 dzieci <b>210,00 zł</b>
5.	Soczewki, szkła okularowe	xxx	xxx
6.	Przedmioty ortopedyczne, obuwie ortopedyczne, pionizatory, balkoniki, gorsety ortopedyczne, kule łokciowe	14 osoby <b>15.438,92 zł</b>	7 dzieci <b>3.711,50 zł</b>
7.	Sprzęt rehabilitacyjny: rower rehabilitacyjny, materac do ćwiczeń, trenażer magnetyczny	3 osoby <b>1.826,40 zł</b>	1 dziecko <b>174,00 zł</b>
<b>Suma</b>		<b>182 osoby</b> <b>126.568,68 zł</b>	<b>32 dzieci</b> <b>27.539,70 zł</b>
<b>2 0 1 1</b>			
1.	Aparaty słuchowe, wkładki uszne	60 osób <b>33.463,50 zł</b>	6 dzieci <b>15.887,50 zł</b>
2.	Wózki inwalidzkie	12 osób <b>12.530,00 zł</b>	6 dzieci <b>7.750,00 zł</b>
3.	Pieluchomajtki, cewniki, worki do zbiórki moczu, materace przeciwodleżynowe	62 osoby <b>22.428,33 zł</b>	21 dzieci <b>5.741,75 zł</b>
4.	Protezy kończyn, głosu, powietrzne	22 osoby <b>25.712,00 zł</b>	xxx
5.	Soczewki, szkła okularowe	1 osoba <b>582,00 zł</b>	xxx
6.	Przedmioty ortopedyczne, obuwie ortopedyczne, pionizatory, balkoniki, gorsety ortopedyczne, kule łokciowe	24 osoby <b>12.067,41 zł</b>	5 dzieci <b>9.578,00 zł</b>
7.	Sprzęt rehabilitacyjny: rower rehabilitacyjny, materac do ćwiczeń, trenażer magnetyczny	3 osoby <b>839,85 zł</b>	1 dziecko <b>1.650,00 zł</b>
<b>Suma</b>		<b>184 osoby</b> <b>107.621,09 zł</b>	<b>39 dzieci</b> <b>40.607,25 zł</b>

2 0 1 0			
1.	Aparaty słuchowe, wkładki uszne	35 osób 46.456,19 zł	5 dzieci 14.781,00 zł
2.	Wózki inwalidzkie	12 osób 22.545,00 zł	5 dzieci 8.867,99 zł
3.	Pieluchomajtki, cewniki, worki do zbiórki moczu, materace przeciwodleżynowe	44 osób 8.543,70 zł	28 dzieci 5.107,47 zł
4.	Protezy kończyn, głosu, powietrzne	11 osób 17.930,85 zł	xxx
5.	Soczewki, szkła okularowe	2 osoby 639,00 zł	xxx
6.	Przedmioty ortopedyczne, obuwi ortopedyczne, pionizatory, balkoniki, gorsety ortopedyczne, kule łokciowe	18 osób 9.771,20 zł	12 dzieci 20.338,60 zł
7.	Sprzęt rehabilitacyjny: rower rehabilitacyjny, materac do ćwiczeń, trener magnetyczny	1 osoba 107,00 zł	4 dzieci 18.173,00 zł
8.	Działalność gospodarcza – sprzęt rehabilitacyjny – LASER	1 wniosek 8.025,00 zł	xxx
<b>Suma</b>		<b>123 osoby dorosłe</b> <b>105.992,94 zł</b>	<b>54 dzieci</b> <b>67.268,06 zł</b>

Od 1 września 2012 r. Powiat Ząbkowicki przystąpił do realizacji pilotażowego programu „Aktywny Samorząd” dofinansowanego ze środków Państwowego Funduszu Rehabilitacji Osób Niepełnosprawnych. W 2012 preferowane były wnioski dotyczące:

- osób niepełnosprawnych, które studiują lub uczą się w szkołach ponadgimnazjalnych,
- osób niepełnosprawnych aktywnych zawodowo,
- osób niepełnosprawnych - mieszkańców obszarów wiejskich.

Ogólna wartość otrzymanych środków na realizację zadań w 2012 r. wynosiła **231.650 zł**.

**Tabela 13. Wykorzystanie środków w ramach pilotażowego programu „Aktywny Samorząd” w 2012 r. w podziale na poszczególne obszary dofinansowania**

Obszar dofinansowania	wnioski rozpatrzone pozytywnie	środki wypłacone w zł
A-pomoc w zakupie i montażu oprzyrządowania do posiadanego samochodu	0	0
B1- pomoc w zakupie specjalistycznego sprzętu komputerowego wraz z oprogramowaniem	0	0
B2- pomoc w zakupie urządzeń lektorskich	1	4.950
B3- pomoc w zakupie urządzeń brajlowskich	1	11.965

C- pomoc w zakupie wózka inwalidzkiego o napędzie elektrycznym	11	124.560
D- pomoc w utrzymaniu sprawności posiadanego wózka inwalidzkiego o napędzie elektrycznym	6	13.520
E- pomoc w uzyskaniu prawa jazdy kategorii B	0	0
F- pomoc w utrzymaniu aktywności zawodowej poprzez zapewnienie opieki dla osoby zależnej	0	0
<b>RAZEM</b>	<b>19</b>	<b>154.995</b>

Maksymalna kwota dofinansowania ze środków PFRON w ramach poszczególnych obszarów programu wynosiło:

- - obszar A - 5.000 zł.
- - obszar B1 - 5.000 zł.
- - obszar B2 - 5.000 zł.
- - obszar B3 - 12.000 zł.
- - obszar C - 7.000 zł. z możliwością zwiększenia kwoty dofinansowania do 14.000 zł. w indywidualnych przypadkach
- -obszar D -3.000 zł.
- -obszar E - 1.500 zł. dla kosztów kursu i egzaminów, dla pozostałych kosztów uzyskania prawa jazdy przypadku kursu poza miejscowością zamieszkania wnioskodawcy (koszty związane z zakwaterowaniem. wyżywienie i dojazdem w okresie trwania kursu) 600 zł.
- -obszar F-200 zł. miesięcznie, jednak nie więcej niż 2.200 zł. w ciągu roku - za każde dziecko wnioskodawcy przebywające w żłobku lub przedszkolu.

**Udział własny wnioskodawcy** wymagany był w ramach obszarów: A, B1, B2, B3, C, E i F i wynosił w przypadku:

- 1) zakupu /montażu oprzyrządowania do posiadanego samochodu (obszar A) - 15% ceny brutto zakupu/usługi
- 2) specjalistycznego sprzętu komputerowego i oprogramowania (obszar B1) -10 % ceny brutto zakupu,
- 3) urządzeń lektorskich (obszar B2) - 10% ceny brutto zakupu,
- 4) urządzeń brajlowskich (obszar B3) - 5 % ceny brutto zakupu,
- 5) wózka inwalidzkiego o napędzie elektrycznym( obszar C) - 10% ceny brutto zakupu,
- 6) kosztów uzyskania prawa jazdy kat. B ( obszar E) - 25% ceny brutto zakupu/usługi,
- 7) opłaty za pobyt dziecka osoby niepełnosprawnej w żłobku lub przedszkolu (obszar F) - 15% kosztów tej opłaty.

W 2013 roku Powiat Ząbkowicki ponownie przystąpił do realizacji w/w programu.

Zamieszczona poniżej tabela z danymi dotyczącymi udzielania dofinansowanie do uczestnictwa w turnusach rehabilitacyjnych dla osób niepełnosprawnych obrazuje zapotrzebowanie w tym zakresie.

**Tabela 14. Wykorzystanie środków PFRON na dofinansowania turnusów rehabilitacyjnych dla osób niepełnosprawnych:**

Dofinansowanie turnusów rehabilitacyjnych		Narastająco od początku roku do końca kwartału sprawozdawczego	
		Liczba	Kwota
<b>2 0 1 2</b>			
1	Liczba osób ubiegających się o dofinansowanie wraz z opiekunami	605	x
2	W tym: liczba opiekunów	181	x
3	Przyznane dofinansowania (liczba osób i kwota-uczestnicy +opiekunowie	525	436.082
4	<b>Ogółem wypłacone dofinansowania</b>	<b>525</b>	<b>436.082</b>
5	z tego: dorośli niepełnosprawni z zakładów pracy chronionej	20	12.920
6	Pozostali dorośli niepełnosprawni	292	264.355
7	Dzieci i młodzież niepełnosprawna	68	65.650
8	Opiekunowie dorosłych osób niepełnosprawnych	83	53.205
9	Opiekunowie dzieci i młodzieży niepełnosprawnej	62	39.952
10	w tym: mieszkańcy wsi	104	115.556
11	w tym: kobiety	199	204.295
<b>2 0 1 1</b>			
1	Liczba osób ubiegających się o dofinansowanie wraz z opiekunami	34	x
2	W tym: liczba opiekunów	16	x
3	Przyznane dofinansowania (liczba osób i kwota-uczestnicy +opiekunowie	20	15.402
4	<b>Ogółem wypłacone dofinansowania</b>	<b>20</b>	<b>15.402</b>
5	z tego: dorośli niepełnosprawni z zakładów pracy chronionej	0	0
6	Pozostali dorośli niepełnosprawni	8	7.356
7	Dzieci i młodzież niepełnosprawna	2	1.856
8	Opiekunowie dorosłych osób niepełnosprawnych	8	4.952
9	Opiekunowie dzieci i młodzieży niepełnosprawnej	2	1.238
10	w tym: mieszkańcy wsi	7	6.428
11	w tym: kobiety	4	6.120
<b>2 0 1 0</b>			
1	Liczba osób ubiegających się o dofinansowanie wraz z opiekunami	430	X
2	W tym: liczba opiekunów	184	x
3	Przyznane dofinansowania (liczba osób i kwota-uczestnicy +opiekunowie	334	247.173
4	<b>Ogółem wypłacone dofinansowania</b>	<b>334</b>	<b>247.173</b>

5	z tego: dorośli niepełnosprawni z zakładów pracy chronionej	2	849
6	Pozostali dorośli niepełnosprawni	100	82.178
7	Dzieci i młodzież niepełnosprawna	92	78.934
8	Opiekunowie dorosłych osób niepełnosprawnych	56	34.028
9	Opiekunowie dzieci i młodzieży niepełnosprawnej	84	51.184
10	w tym: mieszkańcy wsi	142	103.896
11	w tym: kobiety	106	81.446

Zapotrzebowanie na tego typu formę rehabilitacji zdrowotnej w znaczący sposób przewyższa możliwości finansowe udzielania dofinansowania. Każdego roku ilość chętnych do skorzystania z turnusów rehabilitacyjnych jest o wiele większa niż środki przewidziane na ten cel. Liczba osób zainteresowanych otrzymaniem dofinansowania wzrasta, dlatego w roku 2006 wprowadzono zasadę dotyczącą rozpatrywania wniosków, według której, pierwszeństwo uzyskują: dzieci i młodzież niepełnosprawna, osoby niepełnosprawne, które nigdy nie uczestniczyły w turnusie oraz osoby, które nie korzystały z dofinansowania do turnusu w roku ubiegłym. Wprowadzenie powyższej zasady stało się koniecznością ze względu na ilość składanych wniosków oraz możliwości finansowe uniemożliwiające udzielenie dofinansowanie wszystkim wnioskodawcom.

Ważnym elementem systemu wsparcia osób niepełnosprawnych są Warsztaty Terapii Zajęciowej. Na terenie powiatu ząbkowickiego funkcjonują dwa Warsztaty Terapii Zajęciowej; przy Domu Pomocy Społecznej w Opolnicy oraz przy Domu Pomocy Społecznej im. św. Jadwigi Śląskiej w Henrykowie.

Wartym do podkreślenia jest fakt, że od 2004 r. Urząd Miejski w Złotym Stoku prowadzi regularne dowozy osób niepełnosprawnych na zajęcia rehabilitacyjne.

## 5. Pomoc społeczna

Pomoc społeczna umożliwia przewyciężanie trudnych sytuacji życiowych tym, którzy nie są w stanie sami ich pokonać, wykorzystując własne uprawnienia, zasoby i możliwości. Wspiera ich w wysiłkach zmierzających do zaspokojenia niezbędnych potrzeb i umożliwia im życie w warunkach odpowiadających godności człowieka. Zadaniem pomocy społecznej jest także zapobieganie trudnym sytuacjom życiowym przez podejmowanie działań zmierzających do usamodzielnienia osób i rodzin oraz ich integracji ze środowiskiem<sup>4</sup>.

Pomoc społeczną organizują organy administracji rządowej (minister właściwy do spraw zabezpieczenia społecznego, wojewodowie) i samorządowej (marszałkowie województw, starostowie na poziomie powiatów oraz wójtowie, burmistrzowie bądź prezydenci miast) na poziomie gmin. Realizując zadania pomocy społecznej współpracują oni, na zasadzie partnerstwa, z organizacjami społecznymi i pozarządowymi, Kościołem Katolickim, innymi kościołami, związkami wyznaniowymi oraz osobami fizycznymi i prawnymi.

Prawo do świadczeń przysługuje osobom i rodzinom, których posiadane dochody nie przekraczają kryteriów dochodowych ustalonych w oparciu o próg interwencji socjalnej. Od dnia 1 października 2012 r. dla osoby samotnie gospodarującej jest nim dochód nieprzekraczający kwoty 542 zł, natomiast dla osoby w rodzinie – kwota 456 zł. Rada

<sup>4</sup> Źródło: [www.mps.gov.pl](http://www.mps.gov.pl), 21.08.2013 r.

gminy/miejska, w drodze uchwały, może podwyższyć kwoty uprawniające do zasiłków okresowego i celowego<sup>5</sup>.

Pomoc społeczna polega w szczególności na:

- pracy socjalnej,
- prowadzeniu i rozwoju niezbędnej infrastruktury socjalnej,
- analizie i ocenie zjawisk rodzących zapotrzebowanie na świadczenia z pomocy społecznej,
- rozwijaniu nowych form pomocy społecznej i samopomocy.
- przyznawaniu i wypłacaniu przewidzianych ustawą świadczeń.

Główne cele pomocy społecznej:

- wsparcie osób i rodzin w przezwyciężeniu trudnej sytuacji życiowej, doprowadzenie - w miarę możliwości - do ich życiowego usamodzielniania i umożliwienie im życia w warunkach odpowiadających godności człowieka,
- zapewnienie dochodu na poziomie interwencji socjalnej – dla osób nie posiadających dochodu lub o niskich dochodach, w wieku poprodukcyjnym i osobom niepełnosprawnym,
- zapewnienie dochodu do wysokości poziomu interwencji socjalnej osobom i rodzinom o niskich dochodach, które wymagają okresowego wsparcia, zapewnienie profesjonalnej pomocy rodzinom dotkniętym skutkami patologii społecznej, w tym przemocą w rodzinie,
- integracja ze środowiskiem osób wykluczonych społecznie,
- stworzenie sieci usług socjalnych adekwatnych do potrzeb w tym zakresie.

Pomoc społeczna od dnia 1 maja 2004 r. funkcjonuje na podstawie ustawy z dnia 12 marca 2004 r. o pomocy społecznej (Dz. U. z 2013 r. poz. 182 z późn. zm.). Na terenie powiatu ząbkowickiego funkcjonuje 7 ośrodków pomocy społecznej. Na podstawie zebranych od nich danych dotyczących powodów przyznawania pomocy rodzinie można stwierdzić, że największy problem, który stanowi przyczynę ubiegania się o pomoc socjalną, stanowi bezrobocie.

**Tabela 15. Powody przyznania pomocy rodzinie przez Ośrodki Pomocy Społecznej**

Przyczyna przyznania świadczeń	Ilość rodzin objętych pomocą			Liczba osób w rodzinach		
	2010	2011	2012	2010	2011	2012
ROK						
Ubóstwo	2.038	1.964	1.959	5.569	5.169	5.023
Sieroctwo	2	2	3	5	4	7
Bezdomność	25	28	34	29	33	48
Potrzeba ochrony macierzyństwa	132	124	124	613	583	565
Bezrobocie	1.952	1.868	1.915	5.577	5.241	5.256

<sup>5</sup> Tamże.



Niepełnosprawność	849	802	742	1.813	1.633	1.531
Długotrwała choroba	673	621	642	1.452	1.227	1.378
Bezradność w sprawach opiekuńczo-wychowawczych i prowadzeniu gos. domowego	495	512	522	1.938	1.939	1.970
Alkoholizm	145	162	175	301	301	317
Narkomania	2	3	3	2	3	3
Trudności w przystosowaniu do życia po opuszczeniu zakładu karnego	41	29	33	76	40	48

*Tabela 16. Dane dotyczące liczby osób i rodzin korzystających z różnych form pomocy.*

Wyszczególnienie	Liczba osób, którym przyznano świadczenia			Liczba rodzin, którym przyznano świadczenia			Liczba osób w rodzinach		
	2010	2011	2012	2010	2011	2012	2010	2011	2012
<b>ROK</b>									
Zasiłki stałe	377	373	405	376	371	405	560	541	592
Zasiłki okresowe	1.412	1.415	1.308	1.387	1.379	1.288	3.740	3.615	3.344
Praca socjalna	-	-	-	1.709	1.810	1.458	4.374	4.542	3.503
Świadczenia niepieniężne (pomoc w formie schronienia, odzieży)	183	196	191	183	195	191	395	430	380
Dożywianie dzieci	1.395	1.372	1.325	718	712	732	3.230	3.108	3.220

- **Przemoc domowa**

Problem przemocy w rodzinie w ostatnich latach nabiera na znaczeniu. Z roku na rok zwiększa się ilość interwencji domowych dokonywanych przez Policję. System rejestrowania interwencji w postaci zakładania tzw. Niebieskich Kart daje nam obraz rozwoju tego zjawiska.

Analizując dane można stwierdzić, iż znaczna część interwencji dotyczy przemocy wobec kobiet, zwłaszcza przemocy psychicznej. Większość sprawców przemocy było pod wpływem spożycia alkoholu.

Problem przemocy w rodzinie jest bardzo trudny do rozwiązania, już samo zdefiniowanie zjawiska nasuwa sporo problemów, ponieważ tylko niektóre przypadki przemocy są notowane w aktach policyjnych.

- **Alkoholizm i narkomania**

Alkoholizm dorosłych jak i dzieci i młodzieży jest zjawiskiem niosącym za sobą wiele negatywnych skutków tak w sferze społecznej jak i emocjonalnej rodzin dotkniętych tym problemem. Szczególnie niepokojącym zjawiskiem obserwowanym w ostatnim okresie czasu jest obniżanie się wieku osób, które miały styczność z alkoholem.

Alkohol jest przyczyną występowania zaburzeń w funkcjonowaniu społecznym. Większość osób, które dopuściły się przemocy wobec rodziny było pod wpływem spożycia alkoholu.

W szkołach gimnazjalnych oraz ponadgimnazjalnych została przeprowadzona ankieta dotycząca kontaktu młodzieży z środkami psychoaktywnymi (narkotyki, alkohol, nikotyna) Ankieta ta została opracowana przez Wydział Zarządzania Kryzysowego Starostwa Powiatowego na zlecenie Komisji Bezpieczeństwa i Porządku Publicznego. Z danych zgromadzonych na podstawie wypełnionych ankiet wynika, że problem uzależnień występuje głównie w szkołach ponadgimnazjalnych. Spory odsetek młodych ludzi uczących się w gimnazjach i szkołach ponadgimnazjalnych przyznaje się do sięgania po papierosy i alkohol. Liczba uczniów, którzy przyznają się do zażywania narkotyków, nie jest stosunkowo duża, jednakże w ostatnich latach obserwuje się wzrost zjawiska narkomanii wśród młodzieży. Co znalazło odzwierciedlenie w wynikach ankiet, bowiem aż 24% uczniów gimnazjum oraz 41% uczniów szkół ponadgimnazjalnych stwierdziło, że ich zdaniem problem narkomanii w ich środowisku narasta.

*Tabela 17. Dane dotyczące ilości wniosków rozpatrzonych przez gminne komisje ds. rozwiązywania problemów alkoholowych.*

ROK	Ilość wniosków do rozpatrzenia		Liczba wniosków do Sądu o skierowanie na leczenie przymusowe	
	ogólnie	w tym kobiety	ogólnie	w tym kobiety
2010	191	23	8	1
2011	159	33	9	1
2012	158	30	5	0

- **Opieka nad dzieckiem i rodziną**

**Dzieci skierowane do Domu Dziecka „Jutrzenka” w Bardzie.**

Obecnie na terenie powiatu ząbkowickiego funkcjonuje jeden dom dziecka. Placówka działa na podstawie umowy zlecenia na prowadzenie Domu Dziecka „Jutrzenka” w Bardzie zawartej pomiędzy Zarządem Powiatu Ząbkowickiego a Zgromadzeniem Sióstr Maryi Niepokalanej. Dom Dziecka „Jutrzenka” jest niepubliczną placówką socjalizacyjną, sprawująca całodobową opiekę i wychowanie młodzieży z normą intelektualną pozbawionych całkowicie lub częściowo opieki rodzicielskiej, od 3 roku życia do usamodzielnienia. Obecnie w Domu Dziecka w Bardzie przebywa razem z grupą autonomiczną 44 dzieci.

**Dzieci skierowane do domów dziecka poza terenem powiatu ząbkowickiego.**

Obecnie w placówkach opiekuńczo – wychowawczych na terenie innych powiatów przebywa 21 dzieci pochodzących z naszego powiatu. Zgodnie z podpisanymi porozumieniami powiat ponosi koszty odpłatności za pobyt tych dzieci z domach dziecka, które w roku bieżącym wyniosą około 840.000,00 zł.

## Dzieci umieszczone w pogotowiu opiekuńczym, pogotowiu rodzinnym oraz rodzinach zastępczych na terenie powiatu

Wykres 10. Liczba rodzin zastępczych oraz dzieci w nich umieszczonych w latach 2007-2012:

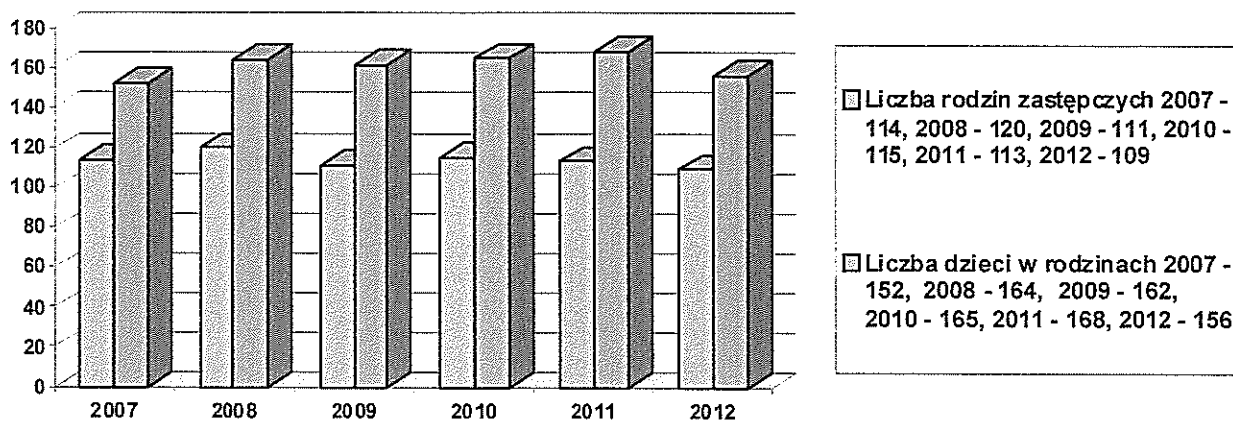

W rodzinach zastępczych na terenie naszego powiatu na podstawie zawartych porozumień umieszczonych jest 10 dzieci z innych powiatów.

Poza terenem naszego powiatu, umieszczonych jest zaś 18 dzieci z terenu powiatu ząbkowickiego.

Tabela 18. Liczba rodzin zastępczych (stan na dzień 31.12.2012 r.):

Rok	Liczba rodzin ze względu na ilość dzieci się w nich wychowujących				Rodziny zastępcze ogółem
	1 dziecko	2 dzieci	3 dzieci	4 i więcej dzieci	
2012	73	25	7	4	109
2011	77	27	5	4	113
2010	78	28	5	4	115

Status rodzinny osób pełniących funkcję rodziców zastępczych (stan na dzień 31.12.2012 r.):

- Małżeństwa - 68
- Osoby samotne - 41

w tym:

- rodziny zastępcze spokrewnione - 70
- rodziny zastępcze niezawodowe - 29
- rodziny zastępcze zawodowe pełniące rolę pogotowia rodzinnego - 3
- rodziny zastępcze zawodowe, niespokrewnione i wielodzietne - 7

Wykres 11. Podział rodzin zastępczych (stan na dzień 31.12.2012 r.):



Tabela 19. Struktura wiekowa, pełniących funkcję rodziców zastępczych (stan na dzień 31.12.2012 r.):

Wiek	20-30 lat	31-40 lat	41-50 lat	51-60 lat	61-70 lat	71 lat i więcej
Liczba osób	4	11	27	29	30	8

Tabela 20. Struktura wiekowa dzieci, przebywających w rodzinach zastępczych (stan na dzień 31.12.2012 r.):

Rok	0-3 lat	4-6 lat	7-13 lat	14-18 lat	RAZEM	Dzieci z zasiłkiem pielęgnacyjnym
2012	6	25	68	57	156	18
2011	4	26	76	62	168	17
2010	8	20	76	61	165	21

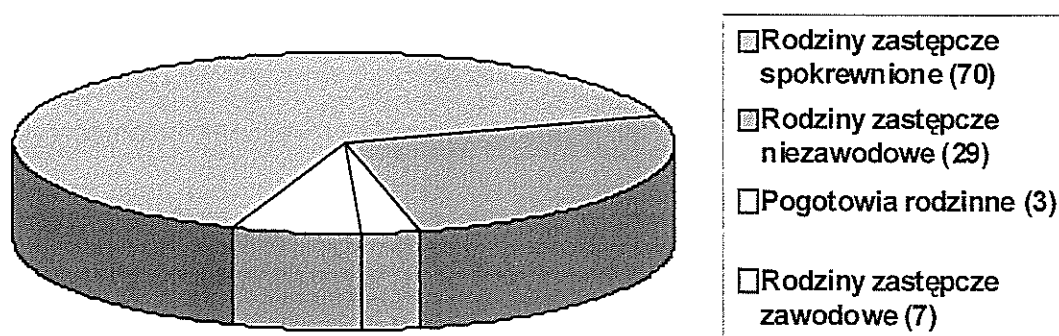
Tabela 21. Wysokość pomocy finansowej wypłacanej w 2012 r. rodzicom zastępczym na powierzone im dzieci (stan na dzień 31.12.2012 r.):

	660 zł (rodziny spokrewnione)	60% podstawy (1.674 zł) 988,20 zł*	1000 zł (rodziny niezawodowe)	RAZEM w 2012 r.
Liczba dzieci, którym przysługuje świadczenie w zależności od wieku i stanu i stanu zdrowia	63	29	64	156

\*Kwota świadczenia wypłacana od 1 stycznia 2012 r. rodzinom spokrewnionym na podstawie ustawy o pomocy społecznej

### **Dzieci do 18 r. życia, które opuściły rodziny zastępcze w 2012 r.:**

- powróciły do rodziny naturalnej	-	8
- przekazane do adopcji	-	0
- umieszczone w placówce opiekuńczo-wychowawczej	-	1
- umieszczone w innej rodzinie zastępczej	-	2
- umieszczone w pogotowiu opiekuńczym	-	0

**Liczba dzieci które pozostały w rodzinie zastępczej po uzyskaniu pełnoletniości (kontynuują naukę) – 8 osób.**

### **Usamodzielnienia i kontynuacja nauki**

- liczba pełnoletnich wychowanków rodzin zastępczych kontynuujących naukę - 50
- osoby, które otrzymały usamodzielnienie - 7
- osoby, które otrzymały zagospodarowanie - 4

Powiatowe Centrum Pomocy Rodzinie uczestniczy w procesie usamodzielniania wychowanków rodzin zastępczych, placówek opiekuńczo – wychowawczych, młodzieżowych ośrodków wychowawczych, zakładów poprawczych i innych. Osobie, która ukończyła 18 lat, a przebywała w placówce czy rodzinie zastępczej ponad 12 miesięcy, przysługuje pomoc na usamodzielnienie i kontynuację nauki. W ramach usamodzielnienia wypłacana jest także pomoc na zagospodarowanie.

### **Dane dotyczące liczby dzieci i młodzieży skierowanych w latach 2010 – 2012 do placówek resocjalizacyjnych**

**Tabela 22. Liczba dzieci i młodzież skierowanych do placówek resocjalizacyjnych w latach 2010 – 2012.**

<b>Placówka</b>	<b>2010</b>	<b>2011</b>	<b>2012</b>
Młodzieżowy Ośrodek Socjoterapii	12	8	7
Młodzieżowy Ośrodek Wychowawczy	4	5	13
Specjalny Ośrodek Szkolno - Wychowawczy	40	42	45

Problem związany z umieszczaniem dzieci i młodzieży zdemoralizowanej w placówkach specjalistycznych typu Młodzieżowy Ośrodek Wychowawczy czy Młodzieżowy Ośrodek Socjoterapii wiąże się przede wszystkim z brakiem miejsc w ośrodkach. Duża liczba oczekujących, trudności z kompletowaniem niezbędnej dokumentacji oraz problemy z doprowadzeniem nieletnich do placówki oraz niechęć do współpracy rodziców dzieci, sprawiają, że istnieje problem w pełnej realizacji tego zadania.

## 6. Niedostosowanie społeczne, przestępczość.

W ostatnich latach niepokojącym problemem społecznym w Polsce wydaje się być fakt wzrostu przestępczości wśród nieletnich. Na terenie powiatu ząbkowickiego liczba nieletnich sprawców czynów karalnych utrzymuje się na podobnym poziomie, wzrosła natomiast liczba czynów i wykroczeń, których sprawcami byli nieletni.

Przedstawione poniżej tabele obrazują zjawisko przestępczości wśród członków naszej społeczności.

*Tabela 23. Dynamika przestępczości w latach 2010 – 2012*

<b>CZYNY</b>	<b>2010</b>	<b>2011</b>	<b>2012</b>
Przestępstwa kryminalne	1.056	999	883
w tym:			
przestępstwa gospodarcze	110	142	109
przestępstwa narkotykowe	53	55	62
Kradzież rzeczy	237	231	192
Kradzież samochodu	8	4	7
Kradzież z włamaniem	166	160	137
Przestępstwa rozbójnicze	20	15	18
Bójki i pobicia	20	17	16
Uszczerbek na zdrowiu	26	33	17
Uszkodzenia rzeczy	91	82	78
<b>OGÓŁEM</b>	<b>1.624</b>	<b>1.541</b>	<b>1.348</b>

*Tabela 24. Przestępstwa popełniane przez nieletnich w latach 2010 – 2012*

<b>CZYNY</b>	<b>2010</b>	<b>2011</b>	<b>2012</b>
Ogółem	202	253	188
w tym kryminalne	197	242	176

Na podstawie danych opracowanych przez funkcjonariuszy Komendy Powiatowej Policji w Ząbkowicach Śl. uzyskano informacje dotyczące najczęściej popełnianych przez nieletnich wykroczeń. Najczęściej popełnianymi czynami karalnymi są włamania i kradzieże. Sporo wykroczeń związanych jest także z łamaniem przepisów o przeciwdziałaniu narkomanii, co potwierdza zjawisko narastania tego problemu wśród nieletnich.

## 7. Zasoby powiatu

### • Domy Pomocy Społecznej

Na terenie powiatu ząbkowickiego funkcjonują cztery domy pomocy społecznej, są to:

- Dom Pomocy Społecznej dla osób przewlekle somatycznie chorych w Ząbkowicach Śląskich – 118 miejsc,
- Dom Pomocy Społecznej dla osób przewlekle somatycznie chorych w Ziębicach – 120 miejsc,
- Dom Pomocy Społecznej im. św. Jadwigi Śląskiej Archidiecezji Wrocławskiej dla osób przewlekle somatycznie chorych w Henrykowie – 73 miejsca,
- Dom Pomocy Społecznej dla dzieci i młodzieży niepełnosprawnej intelektualnie w Opolnicy – 155 miejsc.

Łącznie domach pomocy społecznej utworzonych na terenie naszego powiatu jest **466 miejsc**.

Domy Pomocy Społecznej stanowią ważny element systemu pomocy społecznej.

### • Dom Dziecka „Jutrzenka” w Bardzie

Dom Dziecka zapewnia dzieciom całodobową opiekę i wychowanie oraz zaspokaja ich niezbędne potrzeby bytowe, rozwojowe, w tym emocjonalne, społeczne, religijne a także zapewnia korzystanie z przysługujących świadczeń zdrowotnych i kształcenia. Zaspokajanie tych potrzeb placówka realizuje na poziomie obowiązującego standardu wychowania i opieki.

Na terenie powiatu znajduje się Dom Dziecka „Jutrzenka”, placówka ta stanowi ważny element systemu opieki nad dzieckiem i rodziną. W placówce utworzono 44 miejsca pobytu dla dzieci i młodzieży. Przy czym miejsc w domu dziecka utworzonych jest 30, 14 zaś to miejsca stworzone dla grupy autonomicznej – przeznaczonej dla usamodzielniających się wychowanków.

Docelowo w ramach prowadzonego w Polsce programu standaryzacji w Domu Dziecka w roku 2014 przebywać powinno nie więcej niż 14 dzieci, tak więc aktualnie trwa proces restrukturyzacji placówki, aby w 2014 r. mogła ona spełnić określone standardy.

### • Ośrodek Interwencji Kryzysowej w Bardzie

Ważnym elementem systemu pomocy społecznej w powiecie jest Ośrodek Interwencji Kryzysowej „Nadzieja” w Bardzie.

Ośrodek udziela doraźnej (natychmiastowej), krótkoterminowej pomocy osobom pozostającym w sytuacji przemocy domowej - ofiarom przemocy - kobietom i dzieciom, lub osobom znajdującym się w innej sytuacji kryzysowej, w celu zapobieżenia powstawania lub pogłębiania się dysfunkcji tych osób, rodzin lub społeczności. Ośrodek, w zależności od sytuacji i potrzeb, może świadczyć pomoc:

- doradczą,
- informacyjną,
- psychologiczną,
- terapeutyczną,
- pedagogiczną,
- prawną,

- medyczną i socjalną,
- bytową na czas zamieszkiwania w Hostelu Ośrodka.

Każda z form pomocy ma służyć wsparciu emocjonalnemu osoby w kryzysie i doprowadzić do jej usamodzielnienia (udzielenie wsparcia w celu osiągnięcia możliwie szybko własnej pełnej aktywności społecznej).

Każdorazowo rodzaj pomocy, jej zakres i formy dostosowywane są do indywidualnych potrzeb. Możliwa jest jednorazowa konsultacja lub też dłuższy kontakt, porada lub terapia, wsparcie lub psychoedukacja.

Formy pracy Ośrodka, z uwzględnieniem różnych poziomów interwencji:

- Doradztwo i poradnictwo - konsultacje bezpośrednie lub telefoniczne
- Grupy wsparcia dla dzieci, młodzieży i dorosłych - udzielanie wsparcia i pomocy w podejmowaniu przez osobę objętą pomocą działań własnych
- Różne formy pomocy dostępne w ośrodku świadczone w formie ambulatoryjnej ("dochodzącej") - jak np. zajęcia psychoedukacyjne dla rodziców, zajęcia socjoterapeutyczne, terapia dla dzieci i młodzieży, terapia rodzin, warsztaty antystresowe, konsultacje psychologiczne;
- Nawiązanie współpracy z właściwymi instytucjami w środowisku w celu udzielania skutecznej i wielopłaszczyznowej pomocy zakładającej trwałą zmianę (sądy, opieka społeczna, szkoły, szpitale, policja, prokuratura itp.)
- Przyjęcie osoby potrzebującej pomocy - znajdującej się w sytuacji kryzysowej do *Hostelu Ośrodka*. Ośrodek przygotowany jest na zamieszkanie dwóch rodzin - 2 pokoje czteroosobowe - lub 8 osób pojedynczych (we wspólnych pokojach). Pierwszeństwo do miejsc hostelowych (noclegowych) w Ośrodku mają osoby z powiatu ząbkowickiego kierowane przez PCPR w Ząbkowicach Śl. W miarę wolnych miejsc Hostel Ośrodka dostępny jest także dla osób z poza naszego powiatu.
- Zapewnienie poczucia bezpieczeństwa i zaspokojenie podstawowych potrzeb bytowych osoby/rodziny
- Diagnoza problemu przez Zespół Specjalistów Interwencji Kryzysowej na wszystkich płaszczyznach (prawnej, psychologicznej i socjalnej) i ustalenie strategii działania
- Spisanie kontraktu z osobą, której pomoc ma dotyczyć, w którym poinformowana zostanie o planowanej strategii działania i zadeklaruje gotowość współpracy z pracownikami Ośrodka
- Terapia indywidualna i grupowa - terapia psychologiczna i wsparcie udzielane bezpośrednio w Ośrodku
- Pomoc socjalna, prawna i medyczna
- Interwencja w środowisku własnym osoby
- Zakończenie działań - usamodzielnienie (powrót poszczególnych osób - rodzin do własnego środowiska)

**Tabela 25. Rodzaj działań podejmowanych przez Ośrodek Interwencji Kryzysowej**

Rok	Wsparcie i poradnictwo	Pomoc prawna	Pomoc psychologiczna	Pomoc terapeutyczna
2012	129	3	200	26
2011	122	8	268	33
2010	154	3	363	88



Wykres 12. Liczba osób objętych pomocą świadczoną przez Ośrodek Interwencji Kryzysowej w podziale na płeć

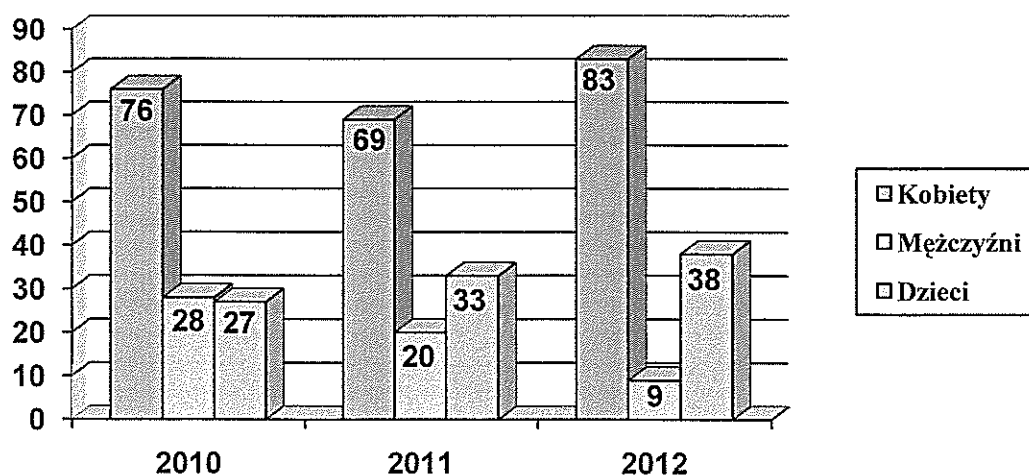

Wykres 13. Ilość klientów OIK w podziale na gminy

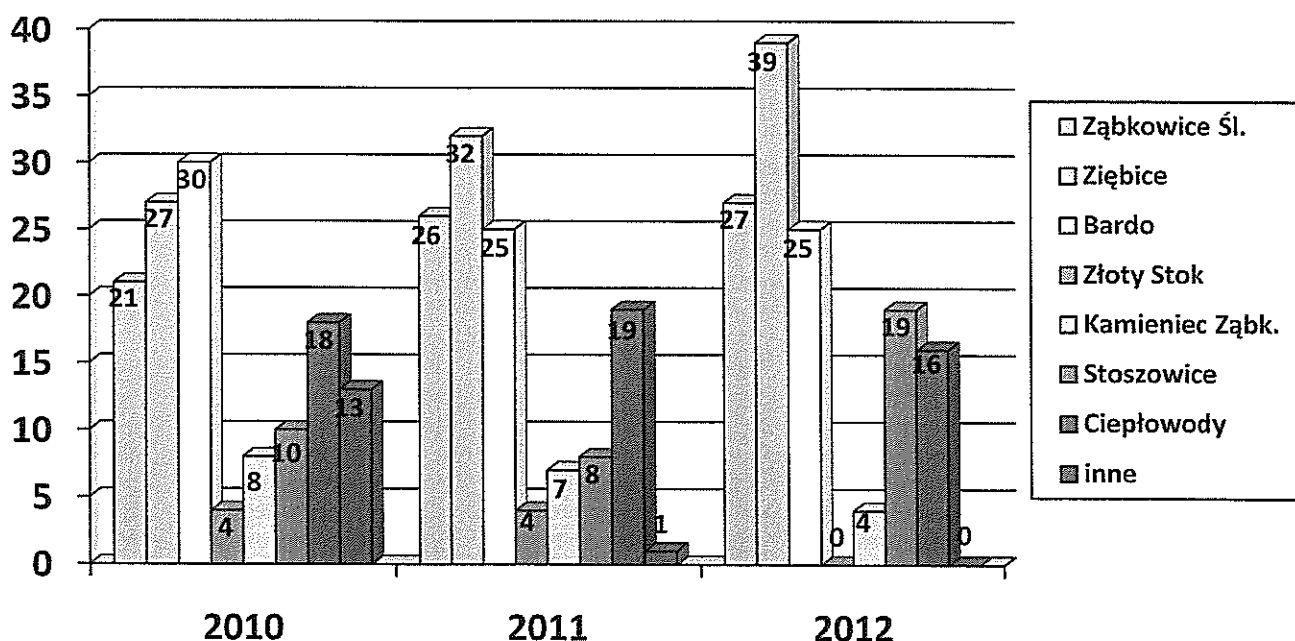

• Powiatowe Centrum Poradnictwa Psychologiczno-Pedagogicznego i Doskonalenia Nauczycieli w Ząbkowicach Śląskich

Do głównych zadań Powiatowego Centrum Poradnictwa Psychologiczno-Pedagogicznego i Doskonalenia Nauczycieli w zakresie poradnictwa psychologiczno – pedagogicznego należy:

1. Wspomaganie wszechstronnego rozwoju dzieci i młodzieży, efektywności uczenia się, nabywania i rozwijania umiejętności negocjacyjnego rozwiązywania konfliktów i problemów oraz innych umiejętności z zakresu komunikacji społecznej,

2. Profilaktyka uzależnień i innych problemów dzieci i młodzieży, udzielanie pomocy psychologiczno – pedagogicznej dzieciom i młodzieży z grup ryzyka,
3. Terapia zaburzeń rozwojowych i zachowań dysfunkcyjnych,
4. Wspomaganie wychowawczej funkcji rodziny,
5. Pomoc uczniom w dokonywaniu wyboru kierunku kształcenia, zawodu, planowania kariery zawodowej,
6. Prowadzenie edukacji prozdrowotnej wśród uczniów, rodziców i nauczycieli,
7. Pomoc rodzicom i nauczycielom w diagnozowaniu i rozwijaniu potencjalnych możliwości oraz mocnych stron uczniów,
8. Wyłanianie dzieci ryzyka dysleksji, diagnoza dysleksji rozwojowej oraz pomoc dzieciom, młodzieży, rodzicom, nauczycielom w zakresie przezwycięzania specyficznych trudności w nauce czytania i pisanie,
9. Udzielanie pomocy dzieciom i młodzieży z wybitnymi uzdolnieniami,
10. Orzekanie o potrzebie kształcenia specjalnego i nauczania indywidualnego

- **Warsztaty Terapii Zajęciowej w Opolnicy i Henrykowie**

Głównym zadaniem warsztatów terapii zajęciowej jest rehabilitacja zawodowa, psychospołeczna, fizyczna oraz integracja środowisk, w których przebywają osoby niepełnosprawne. Uczestnikiem Warsztatu może zostać każda osoba niepełnosprawna po spełnieniu obowiązku szkolnego, posiadająca Orzeczenie o Stopniu Niepełnosprawności ze wskazaniem do terapii zajęciowej.

Nad całością procesu aktywizacji zawodowej i społecznej osób niepełnosprawnych czuwa zawsze wysoko wyspecjalizowany zespół pracowników. Z zajęć na warsztatach terapii zajęciowej przy Domu Pomocy Społecznej w Opolnicy korzysta 40 osób z terenu Powiatu Ząbkowickiego i Powiatu Kłodzkiego, w warsztatach przy Domu Opieki w Henrykowie uczestniczy 35 osób z terenu powiatu ząbkowickiego.

- **Specjalny Ośrodek Szkolno – Wychowawczy w Ząbkowicach Śląskich**

Na terenie powiatu funkcjonuje Specjalny Ośrodek Szkolno-Wychowawczy, który jest placówką kształcenia specjalnego dla dzieci i młodzieży upośledzonej umysłowo w stopniu lekkim, umiarkowanym i znacznym. W skład ośrodka wchodzi: Szkoła Podstawowa Specjalna, Gimnazjum Specjalne, Szkoła Przystosowująca do Pracy, Zasadnicza Szkoła Zawodowa oraz Grupy Wychowawcze dla dzieci i młodzieży (tzw. internat).

Obecnie w Ośrodku kształci się ok. 102 uczniów. Nad prawidłowym przebiegiem całego procesu edukacyjnego czuwa dobrze wykwalifikowana, profesjonalna kadra specjalistów z zakresu oligofrenopedagogiki, terapii pedagogicznej, logopedii, psychologii i rehabilitacji ruchowej. Proces dydaktyczny intensywnie wspomagany jest rewalidacją indywidualną, która pozwala uzupełnić deficyty rozwojowe dzieci niepełnosprawnych w zakresie rozwoju poznawczego, ruchowego, emocjonalnego i społecznego. Uczniowie Ośrodka mają do dyspozycji dobrze wyposażone gabinety przedmiotowe, gabinety terapii indywidualnej i zbiorowej, dwie sale komputerowe, gabinet rehabilitacji ruchowej, gabinet logopedyczny, salę gimnastyczną, bibliotekę, świetlicę oraz internat.

- **Organizacje pozarządowe aktywnie działające w obszarze pomocy społecznej**
- **Stowarzyszenie na Rzecz Dzieci, Młodzieży i Osób niepełnosprawnych „Integracja” w Ząbkowicach Śląskich.** Organizacja ta działa od 1999 roku. W obecnej chwili skupia 52 członków, są to rodzice dzieci i młodzieży niepełnosprawnej oraz inne osoby, które wspierają działania stowarzyszenia. Stowarzyszenie obejmuje swoją opieką dzieci i młodzież niepełnosprawną (40 osób), którym proponuje różne formy pomocy, w tym; zajęcia świetlicowe, imprezy integracyjne, imprezy kulturalno – sportowe.
  - **Stowarzyszenie „Pomocna Dłoń” w Złotym Stoku.** Celem działania Stowarzyszenia jest rozwijanie i propagowanie inicjatyw, postaw i działań sprzyjających rozwojowi społecznemu, gospodarczemu oraz poprawie jakości życia społeczności gminy Złoty Stok. Stowarzyszenie realizuje cele poprzez prowadzenie i finansowanie działań w zakresie pomocy społecznej, w tym pomocy rodzinom i osobom w trudnej sytuacji życiowej oraz wyrównywanie szans tych rodzin i osób. Wspiera dzieci i młodzież z rodzin wielodzietnych i słabo sytuowanych finansowo w zakresie zdrowia i edukacji poprzez wypłacanie stypendiów „Zdolni na start”. Prowadzi i wspiera finansowo programy dobroczynne, rehabilitacyjne, imprezy i wydarzenia z zakresu kultury, sztuki, tradycji typu; Dzień seniora, Dzień Dziecka. Organizuje loterie fantowe, zbiórki publiczne, gromadzi od różnych darczyńców w tym również jako organizacja pożytku publicznego 1% środków na realizację prowadzonych programów. Współpracuje z władzami samorządowymi, państwowymi, sektorem gospodarczym, przedstawicielami Kościołów, środkami przekazu oraz wieloma instytucjami i osobami, które przyczyniają się do tego, że organizacja różnych przedsięwzięć i imprez jest możliwa.
  - **Polski Związek Niewidomych Koło w Ząbkowicach Śląskich.** Na terenie powiatu działa od roku 1979 Koło Polskiego Związku Niewidomych. Skupia ono osoby z uszkodzeniem narządu wzroku. Organizacja ta prowadzi doradztwo i pomoc dla członków Związku. Organizuje imprezy integracyjne oraz wyjazdy rekreacyjno – turystyczne wspomagające rehabilitację społeczną osób niewidomych i niedowidzących.
  - **Krajowy Związek Emerytów, Rencistów i Inwalidów Oddział w Ząbkowicach Śląskich i Ziębicach.** Związek jest organizacją aktywnie działającą o d wielu lat na rzecz środowiska emerytów i rencistów oraz inwalidów. Związek organizuje pomoc w postaci zapomóg oraz redystrybuowania żywności z tzw. „Banku Żywności”. Zajmuje się także organizowaniem imprez integracyjnych i turystycznych oraz okolicznościowych, a także prelekcji związanych między innymi z profilaktyką zdrowotną.

- **Parafialne Zespoły Caritas** – na terenie powiatu działają aktywnie parafialne zespoły Caritas Polska. Udzielają one wsparcia osobom potrzebującym pomocy. Prowadzą zbiórki darów i żywności, którą rozprowadzają wśród najbardziej potrzebujących. Niosą wsparcie i pomoc dla osób chorych, starszych i niepełnosprawnych.
  
- **Stowarzyszenie Inicjatyw na Rzecz Dzieci Ziemi Ząbkowickiej w Ząbkowicach Śląskich** – stowarzyszenie działające na terenie miasta i gminy Ząbkowice, zajmuje się wsparciem dla dzieci i młodzieży, organizując między innymi zajęcia dla dzieci, kolonie, półkolonie i inne wyjazdy w okresie ferii i wakacji oraz prowadząc Centrum Terapeutyczne przy ul. 1 Maja w Ząbkowicach Śląskich.
  
- **Stowarzyszenie „Słoneczni” w Ząbkowicach Śląskich** – stowarzyszenie działa na rzecz osób uzależnionych, prowadzi spotkania grup AA, udziela wsparcia rodzinom osób uzależnionych, udziela informacji i porad związanych z terapią uzależnień.
  
- **Fundacja Integracji Społecznej „KAJETAN”**. Celem działalności fundacji jest przeciwdziałanie bezrobociu, wspieranie rozwoju gospodarczego, w tym rozwoju przedsiębiorczości oraz działalność na rzecz integracji i reintegracji zawodowej i społecznej osób zagrożonych wykluczeniem społecznym. Organizacja zajmuje się prowadzeniem Centrum Integracji Społecznej.

## **Analiza SWOT**

W celu oceny potencjału wewnętrznych zasobów Powiatu Ząbkowickiego, członkowie zespołu posłużyli się metodą analizy SWOT, która jest bilansem słabych i mocnych stron oraz szans i zagrożeń.

### **Mocne strony (wewnętrzne):**

1. Zainteresowanie władz samorządowych rozwiązywaniem problemów społecznych,
2. Współpraca samorządów z organizacjami pozarządowymi, działającymi na rzecz osób niepełnosprawnych,
3. Podejmowanie działań interdyscyplinarnych na rzecz polityki społecznej i rozwiązywania problemów społecznych,
4. Dobre kwalifikacje zawodowe osób zatrudnionych w jednostkach organizacyjnych zajmujących się problemami społecznymi,
5. Gotowość pracowników do podnoszenia kwalifikacji zawodowych przez udział w kursach i szkoleniach,
6. Praca socjalna prowadzona przez miejskie ośrodki pomocy społecznej oraz gminne ośrodki pomocy społecznej,
7. Istniejąca sieć instytucji w obszarze pomocy społecznej,
8. Sieć szkół, dostęp do edukacji na różnym poziomie,
9. Działalność Powiatowego Urzędu Pracy – prowadzenie szkoleń i programów w celu uzyskania zawodu i nowej pracy,
10. Istniejące organizacje i stowarzyszenia pozarządowe,
11. Rozwijanie rodzinnych form pieczy zastępczej,
12. Funkcjonowanie Powiatowego Zespołu ds. Orzekania o Niepełnosprawności (na zasadzie porozumienia z Powiatem Dzierżoniowskim),
13. Systematycznie rosnący poziom świadomości społecznej na temat swoich praw,
14. Realizacja programów profilaktycznych, tworzonych dla poszczególnych grup dyspanseryjnych,
15. Udzielanie dofinansowań do zaopatrzenia w przedmioty ortopedyczne i środki pomocnicze dla osób niepełnosprawnych na podstawie odrębnych przepisów,
16. Interdyscyplinarność działań w zakresie przeciwdziałania przemocy w rodzinie,
17. Dobry dostęp do poradnictwa specjalistycznego (głównie w Ząbkowicach Śląskich i Ziębicach),
18. Aktywność w zakresie profilaktyki i edukacji przeciw przemocy w placówkach oświatowych,
19. Stosunkowo wysoka wiedza społeczna nt. przemocy,
20. Bliskość podstref Wałbrzyskiej Specjalnej Strefy Ekonomicznej „INVEST-PARK”,
21. Atrakcyjne położenie (skrzyżowanie szlaków komunikacyjnych północ-południe i wschód-zachód),,
22. Przedsiębiorczość mieszkańców powiatu,
23. Atrakcyjne tereny przyrodnicze, rekreacyjne i turystyczne.

### **Słabe strony (wewnętrzne):**

1. Występowanie niedostatku wśród społeczności osób niepełnosprawnych Powiatu Ząbkowickiego i wzrost beneficjentów pomocy społecznej,
2. Zbyt mała ilość środków finansowych na realizację działań pomocowych i profilaktycznych,

3. Osłabienie więzi społecznych i rodzinnych,
4. Słabo rozwinięta edukacja prorodzinna,
5. Niedostateczna liczba rodzin wspierających i rodzin pomocowych,
6. Niedostateczne zasoby lokali socjalnych i komunalnych,
7. Brak domów dziennego pobytu dla osób starszych i niepełnosprawnych,
8. Niedostosowanie środków komunikacji miejskiej oraz infrastruktury, związanej z transportem dla potrzeb osób niepełnosprawnych,
9. Niewystarczająca oferta kompleksowej rehabilitacji dla osób niepełnosprawnych,
10. Brak efektywnego systemu, zapewniającego zatrudnienie osób niepełnosprawnych,
11. Niska świadomość społeczna, związana z zatrudnieniem osób niepełnosprawnych,
12. Słabo rozwinięta sieć poradnictwa specjalistycznego dla osób zagrożonych wykluczeniem,
13. Zbyt mała ilość podpisanych kontraktów z NFZ na rehabilitację zdrowotną w poradniach rehabilitacyjnych – długi okres oczekiwania na zabiegi,
14. Stosunkowo duża liczba bezrobotnych i mała ilość miejsc pracy – niedopasowanie kwalifikacji do rynku pracy,
15. Duża liczba osób objętych pomocą w MOPS i OPS,
16. Patologie społeczne (alkoholizm, przemoc, bezdomność, narkomania itp.),
17. Duża liczba osób niepełnosprawnych (w tym: niepełnosprawność intelektualna) – brak ośrodków wsparcia w gminach – niewystarczająca ilość miejsc pracy,
18. Mała ilość przedszkoli i niewystarczająca ilość żłobków w gminach,
19. Niewystarczająca ilość rodzin zastępczych zawodowych, w tym pogotowi rodzinnych i rodzinnych domów dziecka,
20. Słabo rozwinięty wolontariat na rzecz pomocy społecznej,
21. Bierność, bezradność, również postawy roszczeniowe wśród osób niepełnosprawnych,
22. Bariery w budynkach użyteczności publicznej,
23. Słabo rozwinięty sektor ekonomii społecznej,
24. Niewystarczająca ilość miejsc pracy,
25. Słabe diagnozowanie problemów społecznych osób niepełnosprawnych w ich środowiskach lokalnych,
26. Niski poziom wykształcenia osób niepełnosprawnych,
27. Niechęć pracodawców do zatrudniania osób niepełnosprawnych,
28. Nisko oceniana skuteczność działań wobec sprawców i osób doświadczających przemocy przez zespoły interdyscyplinarne,
29. Stosunkowo niskie środki finansowe przeznaczane z budżetu Powiatu na zadania pomocowe w zakresie przeciwdziałania przemocy,
30. Niewystarczająca dostępność do Ośrodków Terapii Uzależnień
31. Niedostateczna liczba ośrodków wsparcia dziennego dla dzieci, młodzieży, osób starszych i niepełnosprawnych (zadania ustawowe gmin),
32. Niedostateczna współpraca instytucji, zajmujących się problemami społecznymi,

#### **Szanse (zewnętrzne):**

1. Funkcjonowanie i działalność instytucji i organizacji lokalnych (samorządy, stowarzyszenia, organizacje pozarządowe i inne)
2. Pozyskiwanie funduszy Unii Europejskiej, możliwość finansowania zadań ze środków Unii Europejskiej,
3. Aktywizacja społeczna i zawodowa osób niepełnosprawnych,
4. Akceptacja i zrozumienie potrzeb osób niepełnosprawnych,

5. Spadek bezrobocia, poprzez dalsze prowadzenie aktywnej walki z bezrobociem, w tym zatrudnienie osób niepełnosprawnych,
6. Wspieranie inicjatyw lokalnych na rzecz osób zagrożonych wykluczeniem społecznym
7. Stworzenie procedur i standardów na rzecz osób zagrożonych wykluczeniem społecznym
8. Wzmocniona polityka państwa ukierunkowana na problemy niepełnosprawnych – środki z PFRON,
9. Zwiększenie liczby instytucji i organizacji, zajmujących się problematyką społeczną,
10. Szkolenia kadr,
11. Tworzenie programów osłonowych i aktywności lokalnej,
12. Aktywizacja społeczności lokalnej w sprawy społeczne, tworzenie grup samopomocowych
13. Programy rządowe, skierowane do osób zagrożonych wykluczeniem społecznym,
14. Rozwój sektora ekonomii społecznej i wolontariatu,
15. Poprawa komunikacji z większymi ośrodkami gospodarczymi i turystycznymi,
16. Rozwój budownictwa socjalnego, turystyki i agroturystyki,
17. Zwiększenie dostępności społeczeństwa do Internetu w gminach,
18. Tworzenie grup wsparcia dla dzieci, młodzieży i dorosłych,
19. Dobre praktyki w spędzaniu czasu wolnego rodzinnie (spotkania aktywizujące, festyny organizowane przez samorządy, parafie, centra handlowe, warsztaty, w których biorą udział rodzice z dziećmi itp.),
20. Wsparcie metodyczne, konferencje oraz wymiana „dobrych praktyk” na poziomie Powiatu,
21. Podnoszenie kompetencji służb w zakresie realizacji ustawowych zadań,
22. Rozwój działalności psychoedukacyjnej dla sprawców i osób doświadczających przemocy – realizacja programów korekcyjno – edukacyjnych,
23. Zapewnienie schronienia dla osób doświadczających przemocy,
24. Poszerzenie oferty terapeutycznej dla osób uzależnionych i współuzależnionych,
25. Kampanie nt. działań podejmowanych w zakresie procedury Niebieskiej Karty – konsekwencji i szans wynikających z jej prowadzenia dla rodzin i osób – współpraca z lokalnymi mediami,

#### **Zagrożenia (zewnętrzne):**

1. Zagrożenie marginalizacją społeczną i cyfrową,
2. Dziedziczenie nieprawidłowych wzorców rodzinnych i społecznych przez dzieci i młodzież ze środowisk dyspanseryjnych,
3. Zaniedbania opiekuńcze wobec osób starszych i niepełnosprawnych przez rodziny, potencjalny wzrost pensjonariuszy DPS,
4. Problemy ze współfinansowaniem przez gminy pobytu osób starszych w domach pomocy społecznej,
5. Wzrost demoralizacji i przestępczości wśród dzieci i młodzieży,
6. Niestabilna sytuacja ekonomiczna rodzin, zagrożenie ubóstwem,
7. Nieadekwatna do potrzeb polityka prorodzinna,
8. Niedostateczna wiedza o rynku pracy,
9. Niechęć osób do zmiany kwalifikacji, szczególnie w grupie 50 plus,
10. Wzrastające bezrobocie, spowodowane sytuacją gospodarczą w kraju, utrata miejsc pracy w powiecie,

11. Częsta zmiana przepisów, dotyczących rehabilitacji zawodowej, ograniczające refundację dla pracodawców, co powoduje zwalnianie tych osób,
12. Słaba mobilność przestrzenna mieszkańców szczególnie gmin wiejskich,
13. Starzenie się społeczeństwa i wydłużenie długości życia, co skutkuje zwiększeniem liczby osób starszych, potrzebujących pomocy instytucjonalnej,
14. „Przerzucenie” przez Rząd na samorządy lokalne odpowiedzialności za kształtowanie, a przede wszystkim finansowanie rozwiązań z zakresu pomocy społecznej,
15. Niespójne i niestabilne przepisy prawa w obszarze pomocy społecznej,
16. Brak perspektyw dla młodych ludzi – emigracja za granicę,
17. Biurokratyzacja,
18. Ograniczone środki finansowe na realizację działań pomocowych,
19. Brak stałych rozwiązań prawnych, przychylnych obszarowi pomocy społecznej,
20. Istniejące w dalszym ciągu stereotypy na temat osób niepełnosprawnych,
21. Zjawisko wypalenia zawodowego wśród kadry pracującej w pomocy społecznej,
22. Mała aktywność zawodowa osób niepełnosprawnych,
23. Dostęp do opieki zdrowotnej,
24. Rozwój postaw roszczeniowych wobec instytucji pomocy społecznej,
25. Mało skuteczne działania interdyscyplinarne wynikające z braku wiary w możliwość sprawczości służb,
26. Potencjalny wzrost zjawiska przemocy,

Na podstawie przeprowadzonych badań i uzyskanych informacji, można stwierdzić, iż najczęściej spotykane problemy społeczne to te, które wynikają wprost z dysfunkcji społeczeństwa kwalifikujących do udzielania świadczeń z instytucji pomocy społecznej oraz te, które związane są ze zjawiskami demograficznymi (starzejące się społeczeństwo), rynkiem pracy (brak dostatecznej liczby miejsc pracy, kwalifikacje osób poszukujących pracy nieadekwatne do potrzeb pracodawców), infrastrukturą pomocową (niedostateczna oferta dla dzieci i młodzieży dysfunkcyjnej), mieszkalnictwem oraz dezintegracją i anomią społeczną. Problemy te są wypadkową niewystarczających nakładów finansowych na realizację zadań pomocy społecznej, często niewystarczających warunków lokalowych instytucji pomocy społecznej na podejmowanie dodatkowych i innowacyjnych rozwiązań, niewystarczającego zatrudnienia specjalistów oraz braku zaangażowania społeczności lokalnej na rzecz rozwiązywania problemów społecznych (interdyscyplinarność działań).

W dążeniu do realizacji wizji polityki społecznej w Powiecie Ząbkowickim służyć będą poniższe cele operacyjne i przypisane im zadania. Określeniu skuteczności ich realizacji mają służyć wskaźniki realizacji zadań, które pozwolą na określenie czy wytyczone kierunki i zamierzenia będą miały wpływ na rozwój regionu w aspekcie społecznym.

## **WIZJA ROZWOJU POLITYKI SPOŁECZNEJ W POWIECIE.**

Dokonana diagnoza polityki społecznej i problemów społecznych Powiatu Ząbkowickiego oraz bilans dokonany w oparciu o mocne strony polityki społecznej powiatu oraz płynące z niej szanse dla rozwoju regionu, daje nadzieję na rozwój i stabilizację społeczną. Słabe strony i płynące z nich zagrożenia, winny stać się w kolejnych latach drogowskazem do podejmowania nowych wyzwań na niwie społecznej.



**Priorytety, cele operacyjne i zadania Strategii Rozwiązywania Problemów Społecznych w Powiecie Ząbkowickim na lata 2014-2020.**

***Priorytet I: organizacja systemu opieki nad dziećmi i młodzieżą***

**Działania:**

- A. Zapewnienie środków finansowych na tworzenie rodziny zastępczych zawodowych, rodzinnych domów dziecka i rodzin pomocowych,
- B. Zapewnienie działalności instytucjonalnej pieczy zastępczej na terenie powiatu dla dzieci, które nie znalazły miejsca w rodzinnej pieczy zastępczej,
- C. Organizowanie opieki i pomocy psychologicznej w rodzinach zastępczych,
- D. Organizowanie szkoleń dla rodzin zastępczych, osób prowadzących rodzinne domy dziecka i dyrektorów instytucjonalnej pieczy zastępczej,
- E. Organizowanie szkoleń dla kandydatów do pełnienia funkcji rodziny zastępczej,
- F. Organizowanie wsparcia dla rodzinnej pieczy zastępczej, w szczególności przez tworzenie grup wsparcia i specjalistycznego poradnictwa,
- G. Zatrudnienie koordynatorów pieczy zastępczej,
- H. Finansowanie kosztów świadczeń pieniężnych dotyczących dzieci z terenu powiatu umieszczonych w rodzinnej lub instytucjonalnej pieczy zastępczej na terenie powiatu ząbkowickiego lub na terenie innego powiatu, pomocy przyznawanej osobom usamodzielnianym opuszczającym rodziny zastępcze, rodzinne domy dziecka, placówki opiekuńczo-wychowawcze lub regionalne placówki opiekuńczo-terapeutyczne, szkoleń kandydatów do pełnienia funkcji rodziny zastępczej, prowadzenia rodzinnego domu dziecka lub pełnienia funkcji dyrektora placówki opiekuńczo-wychowawczej typu rodzinnego oraz szkoleń dla rodzin zastępczych, prowadzących rodzinne domy dziecka oraz dyrektorów placówek opiekuńczo-wychowawczych typu rodzinnego,
- I. Organizowanie w szkołach, ośrodkach kultury i świetlicach wiejskich zajęć pozalekcyjnych dla młodzieży,
- J. Realizacja w szkołach programów profilaktycznych w zakresie przemocy w rodzinie, uzależnień i innych sytuacji kryzysowych,
- K. Przeciwdziałanie niewydolności opiekuńczo-wychowawczej rodziców poprzez organizowanie poradnictwa, terapii i warsztatów umiejętności wychowawczych dla rodziców,
- L. Organizowanie szkoleń dla nauczycieli i wychowawców w zakresie przemocy, uzależnień i innych sytuacji kryzysowych.
- M. Zapewnienie dostępu do szkolnictwa specjalnego,
- N. Realizacja przez szkoły programów na rzecz bezpieczeństwa młodzieży,
- O. Pozyskiwanie środków zewnętrznych na zwiększenie bezpieczeństwa w szkołach i placówkach oświatowych.

Odpowiedzialni: samorząd powiatowy, Powiatowe Centrum Pomocy Rodzinie, Powiatowe Centrum Poradnictwa Psychologiczno - Pedagogicznego i Doskonalenia Nauczycieli, szkoły i placówki oświatowe

Partnerzy: kuratorzy sądowi, wychowawcy, ośrodki pomocy społecznej

Termin realizacji: praca ciągła

Środki finansowe: własne powiatu, źródła zewnętrzne

**Priorytet II: przeciwdziałanie wykluczeniu społecznemu dzieci i młodzieży opuszczającej rodzinną i instytucjonalną pieczę zastępczą**

**Działania:**

- A. Objęcie wsparciem młodzieży zagrożonej wykluczeniem społecznym opuszczającą pieczę zastępczą w ramach projektów EFS lub innych środków finansowych pozyskanych przez powiat ze źródeł zewnętrznych,
- B. Pomoc w integracji ze społeczeństwem młodzieży zagrożonej wykluczeniem społecznym opuszczającą pieczę zastępczą i placówki opiekuńczo-wychowawcze poprzez objęcie wsparciem przez koordynatora/koordynatorów pieczy zastępczej, prowadzenie pracy socjalnej, współpracę z psychologiem w celu znalezienia pracy i mieszkania,
- C. Zapewnienie środków finansowych w budżecie powiatu na wypłatę świadczeń należnych wychowankom opuszczających pieczę zastępczą.

Odpowiedzialni: samorząd powiatowy, Powiatowe Centrum Pomocy Rodzinie, Powiatowe Centrum Poradnictwa Psychologiczno - Pedagogicznego i Doskonalenia Nauczycieli, szkoły i placówki oświatowe

Partnerzy: kuratorzy sądowi, wychowawcy, ośrodki pomocy społecznej

Termin realizacji: praca ciągła

Środki finansowe: własne powiatu, źródła zewnętrzne

**Priorytet III: przeciwdziałanie wykluczeniu społecznemu osób starszych, niepełnosprawnych poprzez rehabilitację społeczną i zawodową przy udziale środków własnych powiatu i Państwowego Funduszu Rehabilitacji Osób Niepełnosprawnych**

**Działania:**

- A. Dofinansowanie kosztów działania Warsztatów Terapii Zajęciowej przy Domu Pomocy Społecznej w Opolnicy oraz Warsztatów Terapii Zajęciowej przy Domu Opieki im. Św. Jadwigi Śl. w Henrykowie,
- B. Dofinansowanie uczestnictwa osób niepełnosprawnych i ich opiekunów w turnusach rehabilitacyjnych, a w szczególności dzieciom i młodzieży,
- C. Dofinansowanie sportu, kultury, rekreacji i turystyki osób niepełnosprawnych,
- D. Dofinansowanie zaopatrzenie w sprzęt rehabilitacyjny, przedmioty ortopedyczne i środki pomocnicze,
- E. Dofinansowanie likwidacji barier architektonicznych, w komunikowaniu się i technicznych,
- F. Realizacja Programów PFRON na rzecz osób niepełnosprawnych w tym „Wyrównywanie różnic między regionami” i „Aktywny Samorząd”,
- G. Utrzymanie standardów usług w domach pomocy społecznej na terenie powiatu,
- H. Przeciwdziałanie wykluczeniu społecznemu młodzieży w wieku szkolnym poprzez zapewnienie równego dostępu do edukacji i kontaktu ze środowiskiem szkolnym poprzez umożliwienie dostępu do indywidualnego nauczania.
- I. Utrzymanie i prowadzenie Specjalnego Ośrodka Szkolno-Wychowawczego dla dzieci i młodzieży niepełnosprawnej w stopniu lekkim i umiarkowanym,

- J. Wspomaganie działalności instytucji, stowarzyszeń i osób fizycznych służących rozwiązywaniu problemów osób niepełnosprawnych oraz zajmujących się aktywizacją ludzi starszych, w tym w również formie wsparcia materialnego,
- K. Realizacja projektów w ramach środków zewnętrznych skierowanych do osób niepełnosprawnych,
- L. Propagowanie organizowania wśród dorosłych, dzieci i młodzieży grup wolontariuszy chętnych do niesienia pomocy osobom starszym, niepełnosprawnym i ich rodzinom,
- M. Rozpowszechnianie w prasie lokalnej dobrych praktyk dotyczących życia w społeczeństwie ludzi starszych (uroczyste obchody Dnia Babci i Dziadka, funkcjonowanie Klubów Seniora, działania Uniwersytetu Trzeciego Wieku itp.),
- N. Prowadzenie profilaktyki zdrowotnej.
- O. Pośrednictwo pracy i poradnictwo zawodowe oraz szkolenie i przekwalifikowanie osób niepełnosprawnych.
- P. Zwrot kosztów poniesionych w związku z przystosowaniem tworzonych lub istniejących stanowisk pracy dla osób niepełnosprawnych, adaptacji pomieszczeń zakładu pracy do potrzeb osób niepełnosprawnych lub adaptacji i nabycia urządzeń ułatwiających osobie niepełnosprawnej funkcjonowanie w zakładzie pracy.
- Q. Zwrot kosztów wyposażenia stanowisk pracy dla osób niepełnosprawnych.
- R. Udzielanie jednorazowej bezzwrotnej pomocy na rozpoczęcie działalności gospodarczej przez osobę niepełnosprawną.
- S. Podejmowanie działań w zakresie pozyskiwania środków z Unii Europejskiej na rzecz poprawy sytuacji zawodowej osób niepełnosprawnych.

Odpowiedzialni: samorząd powiatowy, samorzady gminne, Powiatowy Urząd Pracy, szkoły i placówki oświatowe

Partnerzy: Organizacje pozarządowe, Powiatowe Centrum Poradnictwa Psychologiczno - Pedagogicznego i Doskonalenia Nauczycieli, PFRON

Termin realizacji: praca ciągła

Środki finansowe: własne powiatu, źródła zewnętrzne

#### ***Priorytet IV: przeciwdziałanie przemocy w rodzinie***

##### **Działania:**

- A. Zapewnienie działania Ośrodka Interwencji Kryzysowej dla ofiar przemocy w rodzinie i ofiar handlu ludźmi na terenie Powiatu wraz z hostelem zapewniającym schronienie ofiarom przemocy rodzinie i ofiarom handlu ludźmi,
- B. Rozszerzenie działalności Ośrodka Interwencji Kryzysowej (dla osób mających problem z dojazdem do siedziby ośrodka) poprzez udzielanie porad i wsparcia dla ofiar przemocy w rodzinie w punktach informacyjno - konsultacyjnych na terenie gmin powiatu (pomoc prawna, psychologiczna, pedagogiczna itp.),
- C. Tworzenie i wdrażanie programów korekcyjno – edukacyjnych dla sprawców przemocy.

Odpowiedzialni: samorząd powiatowy, Ośrodek Interwencji Kryzysowej

Partnerzy: Ośrodki Pomocy Społecznej, Powiatowe Centrum Pomocy Rodzinie, organizacje pozarządowe,

Termin realizacji: praca ciągła

Środki finansowe: własne powiatu, źródła zewnętrzne

## **Priorytet V: przeciwdziałanie bezrobociu**

### **Działania:**

- A. Realizacja założeń Powiatowego Programu Działań na rzecz promocji zatrudnienia oraz aktywizacji lokalnego rynku pracy dla Powiatu Ząbkowickiego. Określane co roku Uchwałą rady Powiatu
- B. Wsparcie realizacji celu strategicznego zawartego w Strategii Rozwoju Gospodarczego Powiatu – poprawa warunków życia każdego mieszkańca powiatu, zmniejszenie bezrobocia do poziomu minimum
- C. Aktywne i zapobiegawcze działania dla osób bezrobotnych i biernych zawodowo polegające na aktywizacji zawodowej osób będących w szczególnej sytuacji na rynku pracy
- D. Przeciwdziałanie i zwalczanie długotrwałego bezrobocia oraz wsparcie grup szczególnego ryzyka dla zwiększenia ich szans na zatrudnienie

Odpowiedzialni: samorząd powiatowy, Powiatowy Urząd Pracy

Partnerzy: przedsiębiorcy, pracodawcy, organizacje pozarządowe, PCPR, OPS

Termin realizacji: praca ciągła

Środki finansowe: własne powiatu, źródła zewnętrzne

## ***Priorytet VI: podnoszenie jakości usług w jednostkach pomocy społecznej***

### **Działania:**

- A. Wzmacnianie potencjału kadr służb społecznych - organizowanie i finansowanie szkoleń dla kadry kierowniczej ośrodków pomocy społecznej na szczeblu powiatowym

Odpowiedzialni: samorząd powiatowy

Partnerzy: organizacje pozarządowe, PCPR, PUP, OPS

Termin realizacji: praca ciągła

Środki finansowe: własne powiatu, źródła zewnętrzne

## ***Priorytet VII: krzewienie idei społeczeństwa obywatelskiego***

### **Działania:**

- A. Kształtowanie postaw obywatelskich skierowanych na pomoc innym poprzez akcje informacyjne i edukacyjne, kreowanie opinii i świadomości społecznej pozbawionej negatywnych stereotypów postrzegania życia społecznego
- B. Działania na rzecz inicjatyw społeczności lokalnych
- C. Wspieranie przedsięwzięć o charakterze lokalnym

Odpowiedzialni: samorząd powiatowy

Partnerzy: samorządy gminne, organizacje pozarządowe

Termin realizacji: praca ciągła

Środki finansowe: własne powiatu, źródła zewnętrzne

## ZARZĄDZANIE STRATEGIĄ

### Monitoring i ewaluacja

Proces zarządzania realizacją Powiatowej Strategii Rozwiązywania Problemów Społecznych ma na celu właściwą organizację, bieżący monitoring realizacji zadań przez poszczególnych interesariuszy oraz konieczne działania ewaluacyjne w sytuacji konieczności wprowadzenia zmian w dokumencie strategicznym w zakresie realizacji zadań, które mogą być spowodowane zmianami legislacyjnymi, zakończeniem obowiązywania przyjętych programów operacyjnych, potrzebami społecznymi czy też organizacyjnymi. W okresie obowiązywania, Strategia będzie analizowana w procesie monitoringu. Jego istotą jest śledzenie i analizowanie faktycznego rozwoju. Monitoring strategii odbywać się będzie poprzez:

1. coroczne raportowanie i ocenę zgodności faktycznego postępu z założeniami i celami strategii,
2. ocenę nowych wyzwań i zagrożeń,
3. uaktualnianie strategii w odpowiedzi na potrzeby społeczne.

Ewaluacji podlegają standard i dostępność usług oraz stopień i realizacja celów.

Monitorowaniu podlegają wszystkie zadania zawarte w niniejszej Strategii przy współudziale interesariuszy dokumentu.

Powiatowe Centrum Pomocy Rodzinie w Ząbkowicach Śląskich, będące koordynatorem Strategii, będzie raportowało rokrocznie działania w ramach Powiatowej Strategii Rozwiązywania Problemów Społecznych, we współpracy ze wszystkimi interesariuszami dokumentu. Oznacza to, że wszystkie jednostki odpowiedzialne za realizację zadań wytyczonych w Strategii zobowiązane są do składania rocznych sprawozdań z ich wykonania, koordynatorowi Strategii.

Koordynator Strategii (PCPR) w oparciu o sprawozdania jednostek dokona oceny realizacji zadań w oparciu o przedstawione mu wskaźniki realizacji celów. Sprawozdanie z realizacji Strategii Powiatowe Centrum Pomocy Rodzinie w Ząbkowicach Śląskich będzie przedstawiać Radzie Powiatu Ząbkowickiego.

W przypadku konieczności ewaluacji Strategii, koordynator zwróci się do Zarządu Powiatu Ząbkowickiego o powołanie Zespołu ds. realizacji Strategii, który dokona oceny zasadności wprowadzenia zmian w dokumencie strategicznym. Zespół przedstawi swoje stanowisko Zarządowi Powiatu, który podejmie decyzję o wprowadzeniu niezbędnych zmian w Strategii.

Priorytet	Działania	Wskaźniki
<b>I. Organizacja systemu opieki nad dziećmi i młodzieżą</b>	<b>A.</b> Zapewnienie środków finansowych na tworzenie, rodzin zastępczych zawodowych, rodzinnych domów dziecka i rodzin pomocowych	<ol style="list-style-type: none"><li>1. Liczba utworzonych nowych rodzin zastępczych zawodowych</li><li>2. Ilość umieszczonych dzieci w nowych rodzinach zastępczych zawodowych</li><li>3. Liczba funkcjonujących rodzin zastępczych zawodowych</li><li>4. Liczba dzieci przebywających w rodzinach zastępczych zawodowych</li></ol>

		<ol style="list-style-type: none"> <li>5. Środki finansowe przeznaczone na funkcjonowanie rodzin zastępczych zawodowych</li> <li>6. Liczba utworzonych nowych rodzinnych domów dziecka</li> <li>7. Ilość umieszczonych dzieci w nowych rodzinnych domach dziecka</li> <li>8. Liczba funkcjonujących rodzinnych domów dziecka</li> <li>9. Liczba dzieci przebywających w rodzinnych domach dziecka</li> <li>10. Środki finansowe przeznaczone na funkcjonowanie rodzinnych domów dziecka</li> <li>11. Liczba utworzonych nowych rodzin pomocowych</li> <li>12. Liczba funkcjonujących rodzin pomocowych</li> <li>13. Środki finansowe przeznaczone na funkcjonowanie rodzin pomocowych</li> </ol>
	<b>B. Zapewnienie działalności instytucjonalnej pieczy zastępczej na terenie powiatu dla dzieci, które nie znalazły miejsca w rodzinnej pieczy zastępczej</b>	<ol style="list-style-type: none"> <li>1. Liczba funkcjonujących domów dziecka</li> <li>2. Liczba dzieci umieszczonych w instytucjonalnej pieczy zastępczej</li> <li>3. Środki finansowe przeznaczone na funkcjonowanie instytucjonalnej pieczy zastępczej</li> </ol>
	<b>C. Organizowanie opieki i pomocy psychologicznej w rodzinach zastępczych</b>	<ol style="list-style-type: none"> <li>1. Ilość zatrudnionych psychologów</li> <li>2. Liczba przeprowadzonych porad/konsultacji/rozmów</li> <li>3. Liczba rodzin objętych pomocą</li> <li>4. Liczba dzieci objętych pomocą</li> </ol>
	<b>D. Organizowanie szkoleń dla rodzin zastępczych, osób prowadzących rodzinne domy dziecka i dyrektorów instytucjonalnej pieczy zastępczej</b>	<ol style="list-style-type: none"> <li>1. Liczba przeprowadzonych szkoleń dla rodzin zastępczych</li> <li>2. Liczba uczestników szkoleń dla rodzin zastępczych</li> <li>3. Liczba przeprowadzonych szkoleń dla osób prowadzących rodzinne domy dziecka</li> <li>4. Liczba uczestników szkoleń dla osób prowadzących rodzinne domy dziecka</li> <li>5. Liczba przeprowadzonych szkoleń dla dyrektorów instytucjonalnej pieczy zastępczej</li> <li>6. Liczba uczestników szkoleń dla dyrektorów instytucjonalnej pieczy zastępczej</li> </ol>

	<p><b>E.</b> Organizowanie szkoleń dla kandydatów do pełnienia funkcji rodziny zastępczej</p>	<ol style="list-style-type: none"> <li>1. Liczba przeprowadzonych szkoleń dla kandydatów do pełnienia funkcji rodziny zastępczej</li> <li>2. Liczba uczestników szkoleń dla kandydatów do pełnienia funkcji rodziny zastępczej</li> </ol>
	<p><b>F.</b> Organizowanie wsparcia dla rodzinnej pieczy zastępczej, w szczególności przez tworzenie grup wsparcia i specjalistycznego poradnictwa,</p>	<ol style="list-style-type: none"> <li>1. Formy udzielanego wsparcia dla rodzinnej pieczy zastępczej</li> <li>2. Liczba osób korzystających ze wsparcia dla rodzinnej pieczy zastępczej</li> </ol>
	<p><b>G.</b> Zatrudnienie koordynatorów pieczy zastępczej</p>	<ol style="list-style-type: none"> <li>1. Liczba zatrudnionych koordynatorów pieczy zastępczej</li> <li>2. Liczba rodzin objętych wsparciem koordynatorów pieczy zastępczej</li> </ol>
	<p><b>H.</b> Finansowanie kosztów świadczeń pieniężnych dotyczących dzieci z terenu powiatu umieszczonych w rodzinnej lub instytucjonalnej pieczy zastępczej na terenie powiatu ząbkowickiego lub na terenie innego powiatu, pomocy przyznawanej osobom usamodzielnianym opuszczającym rodziny zastępcze, rodzinne domy dziecka, placówki opiekuńczo-wychowawcze lub regionalne placówki opiekuńczo-terapeutyczne, szkoleń kandydatów do pełnienia funkcji rodziny zastępczej, prowadzenia rodzinnego domu dziecka lub pełnienia funkcji dyrektora placówki opiekuńczo-wychowawczej typu rodzinnego oraz szkoleń dla rodzin zastępczych, prowadzących rodzinne domy dziecka oraz dyrektorów placówek opiekuńczo-wychowawczych typu rodzinnego</p>	<ol style="list-style-type: none"> <li>1. Koszt finansowania funkcjonowania rodzinnej pieczy zastępczej na terenie powiatu ząbkowickiego</li> <li>2. Liczba dzieci przebywających w rodzinnej pieczy zastępczej na terenie powiatu ząbkowickiego</li> <li>3. Koszt finansowania funkcjonowania instytucjonalnej pieczy zastępczej na terenie powiatu ząbkowickiego</li> <li>4. Liczba dzieci przebywających w instytucjonalnej pieczy zastępczej na terenie powiatu ząbkowickiego</li> <li>5. Koszt finansowania funkcjonowania rodzinnej pieczy zastępczej dla dzieci z terenu powiatu ząbkowickiego przebywających na terenie innego powiatu</li> <li>6. Liczba dzieci z terenu powiatu ząbkowickiego przebywających w rodzinnej pieczy zastępczej na terenie innego powiatu</li> <li>7. Koszt finansowania funkcjonowania instytucjonalnej pieczy zastępczej dla dzieci z terenu powiatu ząbkowickiego przebywających na terenie innego powiatu</li> <li>8. Liczba dzieci z terenu powiatu</li> </ol>

		<p>zabkowickiego przebywających w instytucjonalnej pieczy zastępczej na terenie innego powiatu</p> <p>9. Koszt pomocy przyznawanej osobom usamodzielnianym opuszczającym rodziny zastępcze</p> <p>10. Liczba osób opuszczających rodziny zastępcze, którym przyznano pomoc na usamodzielnienie</p> <p>11. Koszt pomocy przyznawanej osobom usamodzielnianym opuszczającym rodzinne domy dziecka</p> <p>12. Liczba osób opuszczających rodzinne domy dziecka, którym przyznano pomoc na usamodzielnienie</p> <p>13. Koszt pomocy przyznawanej osobom usamodzielnianym opuszczającym placówki opiekuńczo-wychowawcze lub regionalne placówki opiekuńczo-terapeutyczne</p> <p>14. Liczba osób opuszczających placówki opiekuńczo-wychowawcze lub regionalne placówki opiekuńczo-terapeutyczne, którym przyznano pomoc na usamodzielnienie</p> <p>15. Koszt szkoleń dla kandydatów do pełnienia funkcji rodziny zastępczej, prowadzenia rodzinnego domu dziecka lub pełnienia funkcji dyrektora placówki opiekuńczo-wychowawczej typu rodzinnego</p> <p>16. Liczba osób uczestniczących w szkoleniu</p> <p>17. Koszt szkoleń dla rodzin zastępczych, prowadzących rodzinne domy dziecka oraz dyrektorów placówek opiekuńczo-wychowawczych typu rodzinnego</p> <p>18. Liczba osób uczestniczących w szkoleniu</p>
--	--	--



	<p><b>I.</b> Organizowanie w szkołach, ośrodkach kultury i świetlicach wiejskich zajęć pozalekcyjnych dla młodzieży</p>	<ol style="list-style-type: none"> <li>1. Liczba zorganizowanych w szkołach zajęć pozalekcyjnych</li> <li>2. Liczba zorganizowanych w ośrodkach kultury zajęć pozalekcyjnych</li> <li>3. Liczba zorganizowanych w świetlicach wiejskich zajęć pozalekcyjnych</li> <li>4. Skąd pochodziły środki na przeprowadzeni zajęć?</li> </ol>
	<p><b>J.</b> Realizacja w szkołach programów profilaktycznych w zakresie przemocy w rodzinie, uzależnień i innych sytuacji kryzysowych</p>	<ol style="list-style-type: none"> <li>1. Liczba realizowanych programów</li> <li>2. Zakres realizowanych programów</li> <li>3. Skąd pochodziły środki na realizację programów?</li> <li>4. Liczba uczniów objętych programami</li> </ol>
	<p><b>K.</b> Przeciwdziałanie niewydolności opiekuńczo-wychowawczej rodziców poprzez organizowanie poradnictwa, terapii i warsztatów umiejętności wychowawczych dla rodziców</p>	<ol style="list-style-type: none"> <li>1. Czy realizowane było poradnictwo, terapia i warsztaty umiejętności wychowywania dla rodziców?</li> <li>2. Liczba osób które skorzystały z w/w</li> </ol>
	<p><b>L.</b> Organizowanie szkoleń dla nauczycieli i wychowawców w zakresie przemocy, uzależnień i innych sytuacji kryzysowych</p>	<ol style="list-style-type: none"> <li>1. Liczba zorganizowanych szkoleń</li> <li>2. Zakres przeprowadzonych szkoleń</li> <li>3. Liczba osób przeszkolonych</li> </ol>
	<p><b>M.</b> Zapewnienie dostępu do szkolnictwa specjalnego</p>	<ol style="list-style-type: none"> <li>1. Liczba wydanych skierowań do SOSW</li> <li>2. Liczba wydanych skierowań do MOS</li> <li>3. Liczba wydanych skierowań do MOW</li> <li>4. Liczba wydanych orzeczeń o potrzebie kształcenia specjalnego przez PCPPPiDN</li> <li>5. Liczba dzieci i młodzieży w SOSW w Ząbkowicach Śl.</li> </ol>
	<p><b>N.</b> Realizacja przez szkoły programów na rzecz bezpieczeństwa młodzieży</p>	<ol style="list-style-type: none"> <li>1. Liczba realizowanych przez szkoły programów na rzecz bezpieczeństwa młodzieży</li> <li>2. Liczba uczniów objętych programami</li> </ol>
	<p><b>O.</b> Pozyskiwanie środków zewnętrznych na zwiększenie bezpieczeństwa w szkołach i placówkach oświatowych</p>	<ol style="list-style-type: none"> <li>1. Wysokość środków pozyskanych na rzecz zwiększenia bezpieczeństwa w szkołach i placówkach oświatowych</li> </ol>

<b>II. Przeciwdziałanie wykluczeniu społecznemu dzieci i młodzieży opuszczającej rodziną i instytucjonalną pieczę zastępczą</b>	<b>A.</b> Objęcie wsparciem młodzieży zagrożonej wykluczeniem społecznym oraz opuszczającą pieczę zastępczą w ramach projektów EFS lub innych środków finansowych pozyskanych przez powiat ze źródeł zewnętrznych	<ol style="list-style-type: none"> <li>1. Wysokość środków finansowych pozyskanych ze źródeł zewnętrznych na wsparcie młodzieży zagrożonej wykluczeniem społecznym opuszczającą pieczę zastępczą</li> <li>2. Liczba osób objętych wsparciem</li> <li>3. Rodzaj wsparcia</li> </ol>
	<b>B.</b> Pomoc w integracji ze społeczeństwem młodzieży zagrożonej wykluczeniem społecznym opuszczającej pieczę zastępczą i placówki opiekuńczo - wychowawcze poprzez objęcie wsparciem przez koordynatora/ koordynatorów pieczy zastępczej, prowadzenie pracy socjalnej, współpracę z psychologiem w celu znalezienia pracy i mieszkania	<ol style="list-style-type: none"> <li>1. Liczba osób objętych pracą socjalną</li> <li>2. Liczba osób objętych wsparciem koordynatora</li> <li>3. Liczba osób objętych wsparciem psychologa</li> </ol>
	<b>C.</b> Zapewnienie środków finansowych w budżecie powiatu na wypłatę świadczeń należnych wychowankom opuszczających pieczę zastępczą	<ol style="list-style-type: none"> <li>1. Liczba osób objętych wsparciem w zakresie wypłaty środków na usamodzielnienie</li> <li>2. Wysokość wypłaconego wsparcia na usamodzielnienie</li> <li>3. Liczba osób objętych wsparciem w zakresie wypłaty środków na zagospodarowanie</li> <li>4. Wysokość wypłaconego wsparcia na zagospodarowanie</li> <li>5. Liczba osób objętych wsparciem na kontynuację nauki</li> <li>6. Wysokość wypłaconego wsparcia na kontynuację nauki</li> </ol>
<b>III. Przeciwdziałanie wykluczeniu społecznemu osób starszych, niepełnosprawnych poprzez rehabilitację społeczną i zawodową przy udziale środków własnych powiatu i Państwowego Funduszu</b>	<b>A.</b> Dofinansowanie kosztów działania Warsztatów Terapii Zajęciowej przy Domu Pomocy Społecznej w Opolnicy oraz Warsztatów Terapii Zajęciowej przy Domu Opieki im. Św. Jadwigi Śl. w Henrykowie	<ol style="list-style-type: none"> <li>1. Liczba osób uczęszczających na WTZ</li> <li>2. Środki przeznaczone na funkcjonowanie WTZ</li> <li>3. Wysokość środków własnych powiatu przeznaczonych na funkcjonowanie WTZ</li> <li>4. Wysokość środków PFRON przeznaczonych na funkcjonowanie WTZ</li> </ol>

<b>Rehabilitacji Osób Niepełnosprawnych</b>	<b>B. Dofinansowanie uczestnictwa osób niepełnosprawnych i ich opiekunów w turnusach rehabilitacyjnych, a w szczególności dzieciom i młodzieży</b>	<ol style="list-style-type: none"> <li>1. Liczba złożonych wniosków na dofinansowanie uczestnictwa osób niepełnosprawnych i ich opiekunów w turnusach rehabilitacyjnych (z podziałem na dorosłych młodzież i dzieci)</li> <li>2. Liczba osób korzystających z turnusów (z podziałem na uczestników i opiekunów)</li> <li>3. Liczba dzieci i młodzieży korzystających z turnusów (z podziałem na uczestników i opiekunów)</li> <li>4. Wysokość środków PFRON przeznaczonych na dofinansowanie uczestnictwa osób niepełnosprawnych i ich opiekunów w turnusach rehabilitacyjnych</li> </ol>
	<b>C. Dofinansowanie sportu, kultury, rekreacji i turystyki osób niepełnosprawnych</b>	<ol style="list-style-type: none"> <li>1. Liczba złożonych wniosków – wnioskowana kwota</li> <li>2. Formy dofinansowane</li> <li>3. Wysokość środków PFRON przeznaczonych na dofinansowanie sportu, kultury, rekreacji i turystyki osób niepełnosprawnych</li> <li>4. Liczba organizacji/osób korzystających</li> </ol>
	<b>D. Dofinansowanie zaopatrzenie w sprzęt rehabilitacyjny, przedmioty ortopedyczne i środki pomocnicze</b>	<ol style="list-style-type: none"> <li>1. Liczba złożonych wniosków</li> <li>2. Liczba przyznanych dofinansowań</li> <li>3. Wysokość środków PFRON przeznaczonych na dofinansowanie</li> </ol>
	<b>E. Dofinansowanie likwidacji barier architektonicznych, w komunikowaniu się i technicznych</b>	<ol style="list-style-type: none"> <li>1. Liczba złożonych wniosków</li> <li>2. Liczba przyznanych dofinansowań</li> <li>3. Wysokość środków finansowych przeznaczonych na dofinansowania</li> </ol>
	<b>F. Realizacja Programów PFRON na rzecz osób niepełnosprawnych w tym „Wyrównywanie różnic między regionami” i ”Aktywny Samorząd”</b>	<ol style="list-style-type: none"> <li>1. Liczba złożonych wniosków w ramach poszczególnych programów</li> <li>2. Liczba przyznanych dofinansowań w ramach poszczególnych programów</li> <li>3. Wysokość środków finansowych przeznaczonych na dofinansowania w ramach poszczególnych programów</li> </ol>

	<p><b>G. Utrzymanie standardów usług w domach pomocy społecznej na terenie powiatu</b></p>	<ol style="list-style-type: none"> <li>1. Liczba funkcjonujących DPS</li> <li>2. Liczba osób w DPS</li> <li>3. Liczba osób zatrudnionych w DPS</li> <li>4. Środki finansowe Powiatu przeznaczone na funkcjonowanie DPS</li> <li>5. Wysokość środków wojewody przeznaczonych na funkcjonowanie DPS</li> </ol>
	<p><b>H. Przeciwdziałanie wykluczeniu społecznemu młodzieży w wieku szkolnym poprzez zapewnienie równego dostępu do edukacji i kontaktu ze środowiskiem szkolnym poprzez umożliwienie dostępu do indywidualnego nauczania.</b></p>	<ol style="list-style-type: none"> <li>1. Liczba uczniów korzystających z indywidualnego nauczania</li> <li>2. Liczba godzin indywidualnego nauczania</li> <li>3. Koszt indywidualnego nauczania</li> </ol>
	<p><b>I. Utrzymanie i prowadzenie Specjalnego Ośrodka Szkolno-Wychowawczego dla dzieci i młodzieży niepełnosprawnej w stopniu lekkim i umiarkowanym</b></p>	<ol style="list-style-type: none"> <li>1. Liczba funkcjonujących SOSW</li> <li>2. Liczba dzieci i młodzieży w SOSW</li> <li>3. Wysokość środków finansowych przeznaczonych na funkcjonowanie SOSW</li> </ol>
	<p><b>J. Wspomaganie działalności instytucji, stowarzyszeń i osób fizycznych służących rozwiązywaniu problemów osób niepełnosprawnych oraz zajmujących się aktywizacją ludzi starszych, w tym w również formie wsparcia materialnego</b></p>	<ol style="list-style-type: none"> <li>1. Liczba stowarzyszeń objętych wsparciem</li> <li>2. Liczba osób w stowarzyszeniach</li> <li>3. Liczba stowarzyszeń objętych wsparciem finansowym przez Powiat Ząbkowicki</li> <li>4. Liczba osób w stowarzyszeniach objętych wsparciem finansowym</li> <li>5. Wysokość przekazanych środków finansowych</li> </ol>
	<p><b>K. Realizacja projektów w ramach środków zewnętrznych skierowanych do osób niepełnosprawnych</b></p>	<ol style="list-style-type: none"> <li>1. Liczba realizowanych projektów</li> <li>2. Liczba osób objętych wsparciem</li> <li>3. Wysokość środków finansowych przeznaczonych na realizację projektów</li> </ol>
	<p><b>L. Propagowanie organizowania wśród dorosłych, dzieci i młodzieży grup wolontariuszy chętnych do niesienia pomocy osobom starszym, niepełnosprawnym i ich rodzinom</b></p>	<ol style="list-style-type: none"> <li>1. Liczba funkcjonujących grup wolontariuszy</li> <li>2. Liczba wolontariuszy</li> </ol>

	<p><b>M.</b> Rozpowszechnianie w prasie lokalnej dobrych praktyk dotyczących życia w społeczeństwie ludzi starszych (uroczyste obchody Dnia Babci i Dziadka, funkcjonowanie Klubów Seniora, działania Uniwersytetu Trzeciego Wieku itp.)</p>	<p>1. Liczba publikacji</p>
	<p><b>N.</b> Prowadzenie profilaktyki zdrowotnej</p>	<p>1. Liczba realizowanych programów profilaktycznych 2. Liczba osób objętych programami 3. Inne formy profilaktyki (jakie?) 4. Liczba osób objętych innymi programami profilaktyki</p>
	<p><b>O.</b> Pośrednictwo pracy i poradnictwo zawodowe oraz szkolenie i przekwalifikowanie osób niepełnosprawnych</p>	<p>1. Czy budynek PUP jest przystosowany do obsługi osób niepełnosprawnych? 2. Liczba osób niepełnosprawnych objętych wsparciem 3. Liczba szkoleń przeznaczonych dla osób niepełnosprawnych 4. Koszt szkoleń dla osób niepełnosprawnych 5. Liczba przekwalifikowanych zawodowo osób niepełnosprawnych 6. Koszt przekwalifikowań</p>
	<p><b>P.</b> Zwrot kosztów poniesionych w związku z przystosowaniem tworzonych lub istniejących stanowisk pracy dla osób niepełnosprawnych, adaptacji pomieszczeń zakładu pracy do potrzeb osób niepełnosprawnych lub adaptacji i nabycia urządzeń ułatwiających osobie niepełnosprawnej funkcjonowanie w zakładzie pracy</p>	<p>1. Liczba osób niepełnosprawnych objęta wsparciem 2. Wysokość środków finansowych na ten cel</p>
	<p><b>Q.</b> Zwrot kosztów wyposażenia stanowisk pracy dla osób niepełnosprawnych</p>	<p>1. Liczba osób niepełnosprawnych, dla których dofinansowano wyposażenie stanowiska pracy 2. Wysokość środków finansowych na ten cel</p>

	<p><b>R.</b> Udzielanie jednorazowej bezzwrotnej pomocy na rozpoczęcie działalności gospodarczej przez osobę niepełnosprawną</p>	<ol style="list-style-type: none"> <li>1. Liczba osób objętych wsparciem</li> <li>2. Wysokość środków finansowych na ten cel</li> </ol>
	<p><b>S.</b> Podejmowanie działań w zakresie pozyskiwania środków z Unii Europejskiej na rzecz poprawy sytuacji zawodowej osób niepełnosprawnych</p>	<ol style="list-style-type: none"> <li>1. Liczba realizowanych projektów</li> <li>2. Liczba osób objętych wsparciem</li> <li>3. Wysokość środków finansowych przeznaczonych na realizację projektów</li> </ol>
<b>IV. Przeciwdziałanie przemocy w rodzinie</b>	<p><b>A.</b> Zapewnienie działania Ośrodka Interwencji Kryzysowej dla ofiar przemocy w rodzinie i ofiar handlu ludźmi na terenie Powiatu wraz z hostelem zapewniającym schronienie ofiarom przemocy rodzinie i ofiarom handlu ludźmi</p>	<ol style="list-style-type: none"> <li>1. Liczba funkcjonujących OIK</li> <li>2. Formy udzielanego wsparcia</li> <li>3. Liczba osób korzystających ze wsparcia (z podziałem na dzieci, kobiety i mężczyzn)</li> <li>4. Liczba osób korzystających z hotelu (z podziałem na dzieci, kobiety i mężczyzn)</li> <li>5. Wysokość środków finansowych przeznaczonych na funkcjonowanie OIK</li> </ol>
	<p><b>B.</b> Rozszerzenie działalności Ośrodka Interwencji Kryzysowej (dla osób mających problem z dojazdem do siedziby ośrodka) poprzez udzielanie porad i wsparcia dla ofiar przemocy w rodzinie w punktach informacyjno - konsultacyjnych na terenie gmin powiatu (pomoc prawna, psychologiczna, pedagogiczna itp.)</p>	<ol style="list-style-type: none"> <li>1. Liczba prowadzonych punktów informacyjno-konsultacyjnych</li> <li>2. Liczba osób objętych wsparciem (z podziałem na gminy)</li> </ol>
	<p><b>C.</b> Tworzenie i wdrażanie programów korekcyjno – edukacyjnych dla sprawców przemocy</p>	<ol style="list-style-type: none"> <li>1. Liczba realizowanych programów</li> <li>2. Liczba osób objętych programami</li> <li>3. Wysokość środków finansowych przeznaczone na realizację programów</li> </ol>
<b>V. Przeciwdziałanie bezrobociu</b>	<p><b>A.</b> Realizacja założeń Powiatowego Programu Działań na rzecz promocji zatrudnienia oraz aktywizacji lokalnego rynku pracy dla Powiatu Zabkowickiego. Określane co roku Uchwałą rady Powiatu</p>	<ol style="list-style-type: none"> <li>1. Liczba osób, dla których zorganizowano staże</li> <li>2. Koszt organizacji staży</li> <li>3. Liczba osób, dla których zorganizowano prace interwencyjne</li> <li>4. Koszt organizacji prac interwencyjnych</li> <li>5. Liczba osób dla których</li> </ol>

		<p>zorganizowano roboty publiczne</p> <ol style="list-style-type: none"> <li>6. Koszt organizacji robót publicznych</li> <li>7. Liczba osób dla których zorganizowano prace społecznie użyteczne</li> <li>8. Koszt organizacji prac społecznie użytecznych</li> <li>9. Liczba osób, dla których zorganizowano szkolenia</li> <li>10. Koszt organizacji szkoleń i dojazdów na szkolenia</li> <li>11. Liczba osób, które otrzymały środki na podjęcie działalności gospodarczej</li> <li>12. Wysokość przekazanych środków</li> <li>13. Liczba refundacji kosztów wyposażenia i wyposażenia stanowisk pracy</li> <li>14. Wysokość środków finansowych na ten cel</li> <li>15. Liczba osób objętych przygotowaniem zawodowym dorosłych</li> <li>16. Koszt przygotowania zawodowego dorosłych</li> <li>17. Liczba zorganizowanych targów pracy</li> <li>18. Liczba ofert pracy</li> <li>19. Liczba osób objętych poradnictwem zawodowym i pośrednictwem pracy</li> <li>20. Liczba osób uczestniczących w funkcjonowaniu klubu pracy</li> </ol>
	<p><b>B.</b> Wsparcie realizacji celu strategicznego zawartego w Strategii Rozwoju Gospodarczego Powiatu – poprawa warunków życia każdego mieszkańca powiatu, zmniejszenie bezrobocia do poziomu minimum</p>	<ol style="list-style-type: none"> <li>1. Liczba osób bezrobotnych</li> <li>2. Liczba osób aktywnych zawodowo</li> <li>3. Stopa bezrobocia</li> </ol>
	<p><b>C.</b> Aktywne i zapobiegawcze działania dla osób bezrobotnych i biernych zawodowo polegające na aktywizacji zawodowej osób będących w szczególnej sytuacji na rynku pracy</p>	<ol style="list-style-type: none"> <li>1. Formy aktywizacji zawodowej osób będących w szczególnej sytuacji na rynku pracy</li> <li>2. Liczba osób objętych wsparciem</li> </ol>

	<b>D. Przeciwdziałanie i zwalczanie długotrwałego bezrobocia oraz wsparcie grup szczególnego ryzyka dla zwiększenia ich szans na zatrudnienie</b>	<ol style="list-style-type: none"> <li>1. Liczba osób długotrwanie bezrobotnych</li> <li>2. Liczba osób długotrwanie bezrobotnych, które zostały objęte wsparciem polegającym na zmianie ich statusu na rynku pracy</li> <li>3. Jakie grupy szczególnego ryzyka zostały objęte wsparciem?</li> <li>4. Formy i zakres wsparcia</li> </ol>
<b>VI. Podnoszenie jakości usług w jednostkach pomocy społecznej</b>	<b>A. Wzmacnianie potencjału kadr służb społecznych - organizowanie i finansowanie szkoleń dla kadry kierowniczej ośrodków pomocy społecznej na szczeblu powiatowym</b>	<ol style="list-style-type: none"> <li>1. Liczba zorganizowanych szkoleń</li> <li>2. Liczba osób uczestniczących w szkoleniach</li> </ol>
<b>VII. Krzewienie idei społeczeństwa obywatelskiego</b>	<b>A. Kształtowanie postaw obywatelskich skierowanych na pomoc innym poprzez akcje informacyjne i edukacyjne, kreowanie opinii i świadomości społecznej pozbawionej negatywnych stereotypów postrzegania życia społecznego</b>	<ol style="list-style-type: none"> <li>1. Liczba akcji informacyjnych i edukacyjnych</li> <li>2. Sposób kreowania opinii i świadomości społecznej pozbawionej negatywnych stereotypów postrzegania życia społecznego</li> </ol>
	<b>B. Działania na rzecz inicjatyw społeczności lokalnych</b>	<ol style="list-style-type: none"> <li>1. Jakie działania stosowano?</li> </ol>
	<b>C. spieranie przedsięwzięć o charakterze lokalnym</b>	<ol style="list-style-type: none"> <li>1. Jakie przedsięwzięcia były wspierane?</li> </ol>

### **Finansowanie Strategii.**

Z uwagi na długofalowość realizacji Strategii oraz różnorodność jednostek i organizacji realizujących zadania w niej uwzględnione, środki finansowe na realizację zadań będą uwzględniane w rocznych planach finansowych poszczególnych jednostek. Jednostki i organizacje uczestniczące w realizacji programu będą aplikować o środki zewnętrzne na realizację właściwych sobie zadań określonych w Strategii.

Środki Finansowe na realizację zadań przewidzianych w Strategii będą pochodzić z:

1. Budżetu Powiatu Ząbkowickiego w tym planów finansowych jednostek organizacyjnych Powiatu,
2. Dotacji budżetu Państwa na realizację zadań własnych i zleconych,
3. Państwowego Funduszu Rehabilitacji Osób Niepełnosprawnych,
4. Funduszy europejskich,
5. Środków pozyskiwanych w ramach programów resortowych oraz grantów.



Jednostki organizacyjne Powiatu jak inne instytucje i organizacje będą realizatorami i partnerami Strategii będą podejmować starania w kwestii pozyskiwania środków zewnętrznych na realizację zadań strategicznych.

Cele i zadania określone w Powiatowej Strategii Rozwiązywania Problemów Społecznych na lata 2014 – 2020 wskazują na kierunek rozwoju polityki społecznej Powiatu, zatem potrzeby finansowe na ich realizację będą uwzględniane rokrocznie w planie budżetu Powiatu.

## Spis Tabel

- Tabela 1** Ludność gmin powiatu ząbkowickiego wg płci oraz miejsca zamieszkania
- Tabela 2** Ludność powiatu wg prognozy GUS
- Tabela 3** Dane dot. Ilości urodzeń i zgonów na terenie powiatu ząbkowickiego w rozbiciu na poszczególne gminy w latach 2010 – 2012 na podstawie informacji przekazanej przez Urzędy Stanu Cywilnego
- Tabela 4** Liczba bezrobotnych oraz stopa bezrobocia w powiecie ząbkowickim
- Tabela 5** Środki pozyskane przez Powiatowy Urząd Pracy na aktywne formy przeciwdziałania bezrobociu w latach 2000 – 2013
- Tabela 6** Dane dotyczące osób korzystających z różnych form aktywizacji zawodowej w latach 2010 – 2012
- Tabela 7** Dane dotyczące zarejestrowanych osób bezrobotnych w latach 2010 – 2012
- Tabela 8** Dane dotyczące ofert pracy w latach 2010 – 2012
- Tabela 9** Dane dotyczące ilości orzeczeń o stopniu niepełnosprawności wydanych dla mieszkańców Powiatu Ząbkowickiego przez Powiatowy Zespół ds. Orzekania o Stopniu Niepełnosprawności w Dzierżoniowie
- Tabela 10** Informacja o celu złożenia wniosku o wydanie orzeczenia o stopniu niepełnosprawności złożonego do Powiatowego zespołu ds. Orzekania o Stopniu Niepełnosprawności w latach 2011 – 2012
- Tabela 11** Dane dotyczące realizacji zadań powiatu z zakresu likwidacji barier funkcjonalnych dla indywidualnych osób niepełnosprawnych
- Tabela 12** Dane dotyczące realizacji zadań powiatu z zakresu zaopatrzenia w sprzęt rehabilitacyjny, przedmioty ortopedyczne i środki pomocnicze
- Tabela 13** Wykorzystanie środków w ramach pilotażowego programu „Aktywny Samorząd” w 2012 r. w podziale na poszczególne obszary dofinansowania
- Tabela 14** Wykorzystanie środków PFRON na dofinansowania turnusów rehabilitacyjnych dla osób niepełnosprawnych
- Tabela 15** Powody przyznania pomocy rodzinie przez Ośrodki Pomocy Społecznej
- Tabela 16** Dane dotyczące liczby osób i rodzin korzystających z różnych form pomocy
- Tabela 17** Dane dotyczące ilości wniosków rozpatrzonych przez gminne komisje ds. rozwiązywania problemów alkoholowych
- Tabela 18** Liczba rodzin zastępczych (stan na dzień 31.12.2012 r.)
- Tabela 19** Struktura wiekowa, pełniących funkcję rodziców zastępczych (stan na dzień 31.12.2012 r.)
- Tabela 20** Struktura wiekowa dzieci, przebywających w rodzinach zastępczych (stan na dzień 31.12.2012 r.)
- Tabela 21** Wysokość pomocy finansowej wypłacanej w 2012 r. rodzicom zastępczym na powierzone im dzieci (stan na dzień 31.12.2012 r.)

**Tabela 22** Liczba dzieci i młodzież skierowanych do placówek resocjalizacyjnych w latach 2010 – 2012

**Tabela 23** Dynamika przestępczości w latach 2010 – 2012

**Tabela 24** Przestępstwa popełniane przez nieletnich w latach 2010 – 2012

**Tabela 25** Rodzaj działań podejmowanych przez Ośrodek Interwencji Kryzysowej

## Spis wykresów

**Wykres 1** Powierzchnia gmin powiatu ząbkowickiego

**Wykres 2** Ludność gmin powiatu ząbkowickiego

**Wykres 3** Struktura wieku ludności powiatu ząbkowickiego

**Wykres 4** Udział liczby osób bezrobotnych w ogólnej liczbie osób w wieku produkcyjnym (44.640 osób)

**Wykres 5** Bezrobocie w powiecie ząbkowickim w latach 2006 – 2012

**Wykres 6** Osoby niepełnosprawne zamieszkujące na terenie powiatu ząbkowickiego w podziale ze względu na wiek

**Wykres 7** Liczba wydanych orzeczeń o stopniu niepełnosprawności w latach 2010 - 2012 w rozbięciu na kobiety, mężczyźni oraz dzieci i młodzież

**Wykres 8** Dane dotyczące realizacji zadań powiatu z zakresu likwidacji barier funkcjonalnych dla indywidualnych osób niepełnosprawnych

**Wykres 9** Udzielone dofinansowanie do przedmiotów ortopedycznych i środków pomocniczych oraz sprzętu rehabilitacyjnego za 2012 rok w podziale na ilość osób

**Wykres 10** Liczba rodzin zastępczych oraz dzieci w nich umieszczonych w latach 2007-2012

**Wykres 11** Podział rodzin zastępczych (stan na dzień 31.12.2012 r.)

**Wykres 12** Liczba osób objętych pomocą świadczoną przez Ośrodek Interwencji Kryzysowej w podziale na płeć

**Wykres 13** Ilość klientów OIK w podziale na gminy